



REXO

BRIEF: Este SISTEMA DE REHABILITACIÓN permite el fortalecimiento de los músculos del cuádriceps e isquiotibiales, y mitiga la dificultad para desplazarse en personas que han sido sometidas a reconstrucción del LIGAMENTO CRUZADO ANTERIOR (LCA)

REXO mejora la calidad de vida de los pacientes al mejorar actividades comunes que se vuelven un reto diario para ellos, como lo son la marcha en el desplazamiento, el sentarse, levantarse, subir escaleras, entre otras.

El sistema no utiliza peso adicional que el del mismo paciente, por lo que se no tiene que realizar los ejercicios en un centro especializado, sino en cualquier lugar en el que mantenga una posición sentado.

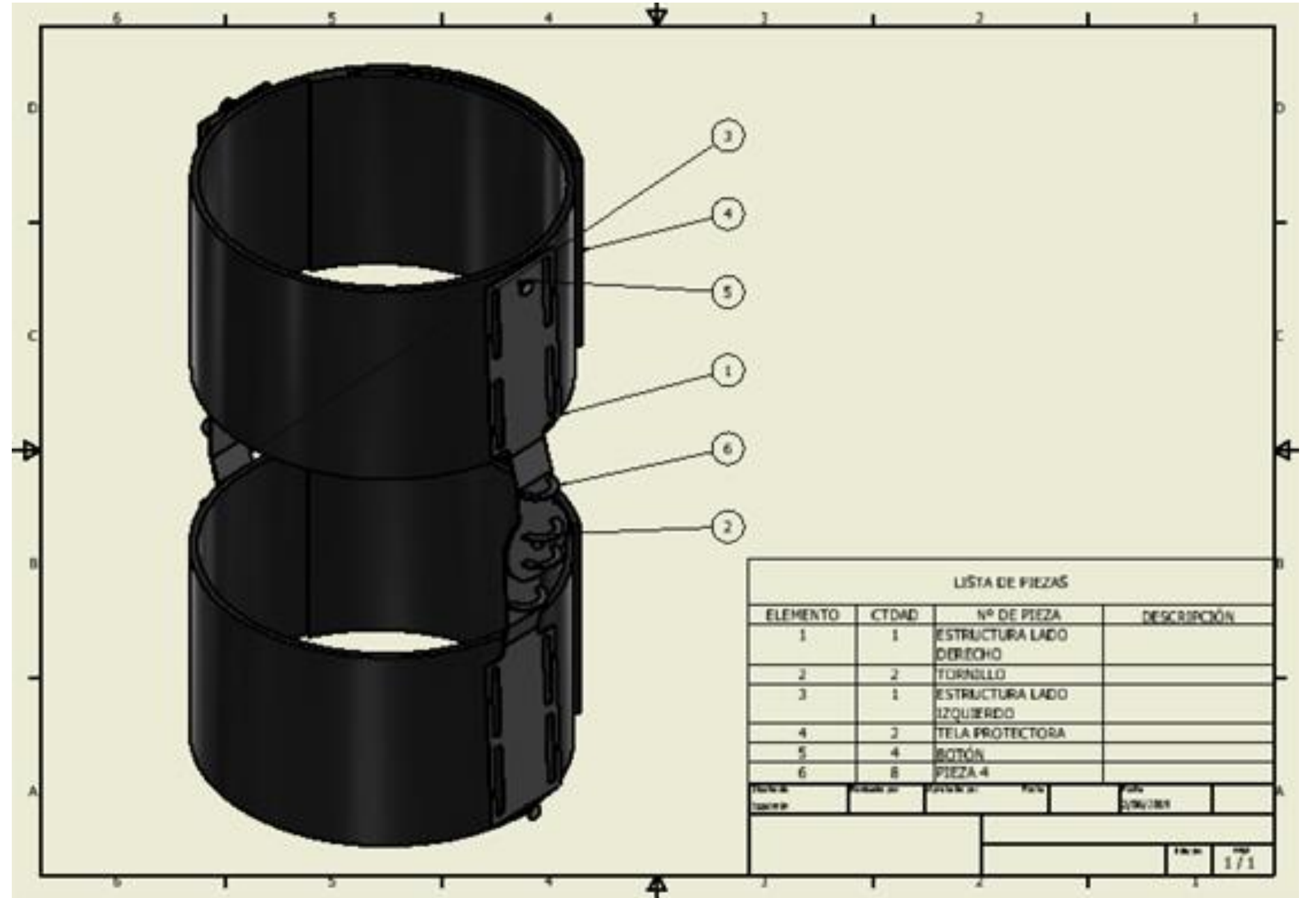

MODO DE USO

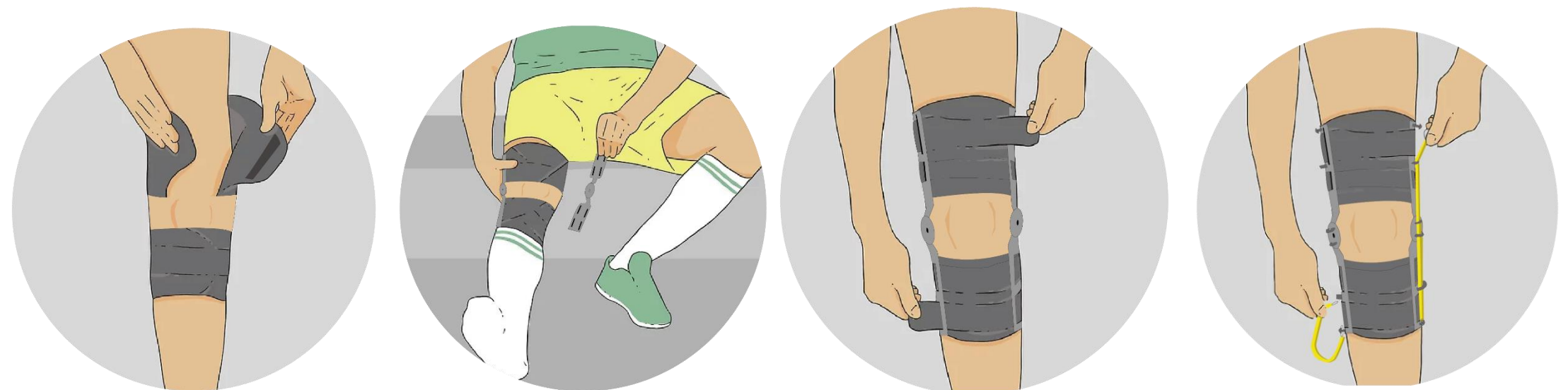

PRODUCTO REAL



ASIGNATURA: Trabajo de Grado II

SEMESTRE: Noveno

PROYECTO: Sistema de Rehabilitación para lesión de Ligamento Cruzado Anterior (LCA)

DISEÑADORES: Manuela Cadavid y Juan Fernando Aguirre

