

DISEÑO DE UN SISTEMA DE ILUMINACIÓN EN MACRAMÉ

Presentado por:

NORMAN LUNA

MARIA ANTONIETA VALENCIA

CARLOS ANDRÉS GALLEGO

DAVINSON GALEANO

Director:

MAURICIO VELÁSQUEZ

ITM, INSTITUTO TECNOLÓGICO METROPOLITANO

FACULTAD DE DISEÑO INDUSTRIAL

PROYECTO DE GRADO

COLOMBIA

2014

INDICE

INDICE.....	2
RESUMEN	4
ABSTRACT.....	5
PALABRAS CLAVES (KEYWORDS).....	6
DISEÑO DE UN SISTEMA DE ILUMINACIÓN EN MACRAMÉ	7
1. DESCRIPCIÓN DEL PROYECTO	7
1.1 Problema.....	7
1.2 Planteamiento Del Problema	7
1.3 Antecedentes	8
2. JUSTIFICACIÓN	9
3. MARCO TEÓRICO.....	11
3.1 Artesanías en el mundo	11
3.2 Artesanías de Colombia.....	12
3.3 Macramé.....	58
3.4 Objetivos	72
4. MÉTODOLÓGÍA DE DISEÑO	73
4.1 Introducción al Método Seleccionado.....	73
4.2 Análisis del Usuario	77
4.3 Análisis del Mercado	79
4.4 Pds.....	104
4.5 Método Creativo	105
4.6 Diseño Detalle	107
5. CRONOGRAMA DE ACTIVIDADES	108
6. BENEFICIARIOS DEL PROYECTO.....	109
7. RECURSOS HUMANOS.....	110
8. RECURSOS MATERIALES Y FINANCIEROS	111
9. CÁLCULOS DE EJECUCIÓN	112
10. RESULTADOS.....	113

11. CONCLUSIONES	114
12. REFERENCIAS BIBLIOGRÁFICAS.....	115
14. TABLAS	117
13. TABLAS DE ILUSTRACIONES	118
15. ANEXOS	121
15.1 Cuestionario Investigación De Mercados	121
15.2 Propuesta de Marcas	126
15.3 Catálogo	128
15.4 Tarjeta de Presentación	132
15.5 Planos del Sistema de Iluminación en Macramé	133
15.6 Sistema de Exhibición.....	140

RESUMEN

El presente trabajo de investigación se hizo en colaboración con el ITM y los artesanos de los CEDEZOS, tuvo como finalidad el desarrollo de un producto de diseño elaborado en macramé con hilos tamaño número 15, los cuales son de alta calidad y soporte al calor. Para ello, se realizó un proceso de investigación de mercados con el fin de determinar que producto sería adecuado elaborar en macramé y que fuera llamativo para todo tipo de cliente en Antioquia; no importando su precio, sino su diseño innovador.

De acuerdo a los análisis arrojados se optó por la lámpara como objeto preferido por los clientes y a gusto del artesano, es por eso que se utilizaron diferentes técnicas como collages de donde se hizo la extracción de las imágenes más representativas para definir varias alternativas de diseño. De allí, se definió por una lámpara compuesta de 3 cuerpos cuyo soporte y estructura van creados en madera y su cubierta confeccionada en hilo macramé en tonos color madera con nudos alondra y festones para dar formas creativas y minimalistas. En su efecto, este producto es original, pues la lámpara gira en ambos lados para apagar y prender la luz led de la que se compone.

Es así, como se llega a la conclusión que crear este tipo de objeto puede ser interesante para cualquier persona sin ninguna preferencia, pues serviría como adorno en los hogares y daría una luz conveniente brindando confort al espacio. Además ampliaría la variedad de artículos que ofrecen los artesanos.

ABSTRACT

This research was done in collaboration with ITM and artisans of CEDEZOS, It has been with the purpose to develop a product design elaborate in Macrame with wire size number 15, which are of high quality and support to heat. To do this, a process of market research was conducted to determine which product would be appropriate to develop in Macrame and striking out for all types of customer in Antioquia; regardless of its price, but its innovative design.

According to the cast analysis, we chose the lamp as preferred by customers and the Artisan , that is why it has been used different techniques like collages, where the extraction of the most representative images are made to define several design alternatives. From there, it was defined by a lamp composed of 3 bodies whose support and structure are created in wood and covered in Macramé yarn manufactured from wood color shades lark knots and festoons to give creative and minimalist forms. In effect, this product is genuine, then the lamp turns on both sides to shut down and turn on the LED light it up.

The conclusion is that create this type of object can be interesting for anyone without preference, which would serve as decoration in homes and give a convenient light providing comfort to the space. And it would give more variety to the range of items featuring the artisans.

PALABRAS CLAVES (KEYWORDS)

Artesanía: Crafts

Macramé: Macrame

Diseño: Design

Análisis: Analysis

Antecedentes: Background

Slogan: Slogan

Alondra: Alondra

Festón: Scalloped

Cote: Cote

Tejido: fabric

CDA(Centro de Desarrollo Artesanal): CDA (Artisan Development Center

Mercerizado: Mercerized

Ligadura: Ligation

Estambre: Stamen

Corredizo: Moon

Borla: Tassel

Acabado: Finish

Hemp: Finish

DISEÑO DE UN SISTEMA DE ILUMINACIÓN EN MACRAMÉ

1. DESCRIPCIÓN DEL PROYECTO

1.1 Problema

El artesano posee un público objetivo reducido, esto es a causa de la línea de producto que ofrece. Lo cual tiene como consecuencia un bajo número de ventas y el poco posicionamiento de sus creaciones en el mercado.

1.2 Planteamiento Del Problema

Los artesanos por lo general buscan que su marca perdure en el tiempo; para lograr dicho objetivo se requiere una visión amplia, un buen análisis de mercado y la disposición permanente de estar sujetos al cambio y abrirse a nuevos mercados.

Es por eso que se debe contar con una buena comercialización de productos; y permitir la llegada de nuevas propuestas y productos innovadores, que afiancen en su proceso de diseño y evolución de su negocio.

En este caso, los Artesanos son las personas a las cuales apoyaremos desarrollando una labor mancomunada, con el fin de afianzar su trabajo incentivándolo con una propuesta de diseño que cumpla con los requisitos de sus clientes.

1.3 Antecedentes

El tejido del macramé es uno de los oficios artesanales que se realizan en Antioquia, en Medellín. Se aprecia la gran difusión que tiene esta técnica por medio de la venta de productos elaborados en macramé y a través de la enseñanza del oficio, muchos de los artesanos que trabajan el macramé en Antioquia y Colombia se encuentra agremiado en Artesanías de Colombia, entidad que apoya a los artesanos con programas para potenciar su trabajo; uno de los cuales es la asesoría en diseño como aparece en el centro de investigación y desarrollo para la artesanía “Cendar” en el título **“ Propuestas de diseño de Nydia Castellanos publicado en (1999)”** el cual contiene nuevas propuestas de diseño hechas por la asesora Nydia Castellanos para la comunidad de Usme en el área de tejidos, utilizando la técnica de macramé, propuestas para la comunidad de Ocaña, en el departamento de Norte de Santander a partir de su actual desempeño en el área de la costura en tela. Se incluyen las ilustraciones de las propuestas. Se incluyen propuestas de diseño para la comunidad de La candelaria en el departamento de Cundinamarca en el área de la cerámica y las propuestas de diseño para la comunidad de Fonquetá, en Chía departamento de Cundinamarca, en el área de tejidos y bordados con lana, conservando su identidad, se muestran las ilustraciones de las propuestas. Este y otros estudios muestran la importancia del diseño en el arte.

En este proyecto se realizaron encuestas para definir las preferencias de los usuarios con respecto a los productos en macramé. El análisis, además de hacer un aporte al artesano respondiendo a la necesidad de lo que prefieren sus clientes, brinda la posibilidad de que su negocio sea más reconocido y desarrollar colecciones de productos desde la metodología del diseño como aparece en esta investigación. (Nydia, 1999)

2. JUSTIFICACIÓN

Actualmente, los artesanos requieren de una asesoría a la hora de emprender sus proyectos, por lo tanto, se considera que brindar una consultoría para el proceso por parte de los estudiantes de diseño industrial, les brindará en su producto mejores cualidades que potenciarán su éxito comercial en su negocio.

Es por eso, que se hace necesario un estudio donde se analicen los hábitos de compra y la percepción de los usuarios sobre la artesanía, con el fin de brindarle al artesano distintas alternativas para diseñar sus productos.

Uno de los primeros pasos que hay que tener en cuenta para la concepción de un buen diseño de los productos artesanales, es contar con una marca, un empaque adecuado y finalmente la forma en que se exhiban los artículos creados; definirán todo este conjunto.

Este análisis, además de hacer un aporte al artesano respondiendo a su necesidad de darse a conocer más entre las personas. Fomenta la posibilidad de que su negocio sea más reconocido y lo motiva a que se expanda más; para que esté preparado en competencias tales como: liderazgo, toma de decisiones, emprendimiento, capacidad de negociación, comunicación. Para lo cual se hará un análisis de investigación del mercado de manera que se pueda encontrar el diseño de un objeto que llene las expectativas del artesano y del el cliente.

Como estudiantes de diseño, esta es una oportunidad para colocar en práctica todos los conocimientos adquiridos durante estos semestres. Y así, desarrollar las competencias con el fin de asesorar de manera conjunta y adecuada a las empresas en una futura vida laboral. Así mismo, comprobar las destrezas que se adquirieron para que el producto ofrecido en este caso al artesano tenga una gran acogida con el consumidor final.

3. MARCO TEÓRICO

3.1 Artesanías en el mundo



Ilustración 1 Artesanos del Mundo

(Sagarpa, 2014) (Staff, 2014)

3.2 Artesanías de Colombia

Cerámica colombiana en las artesanías

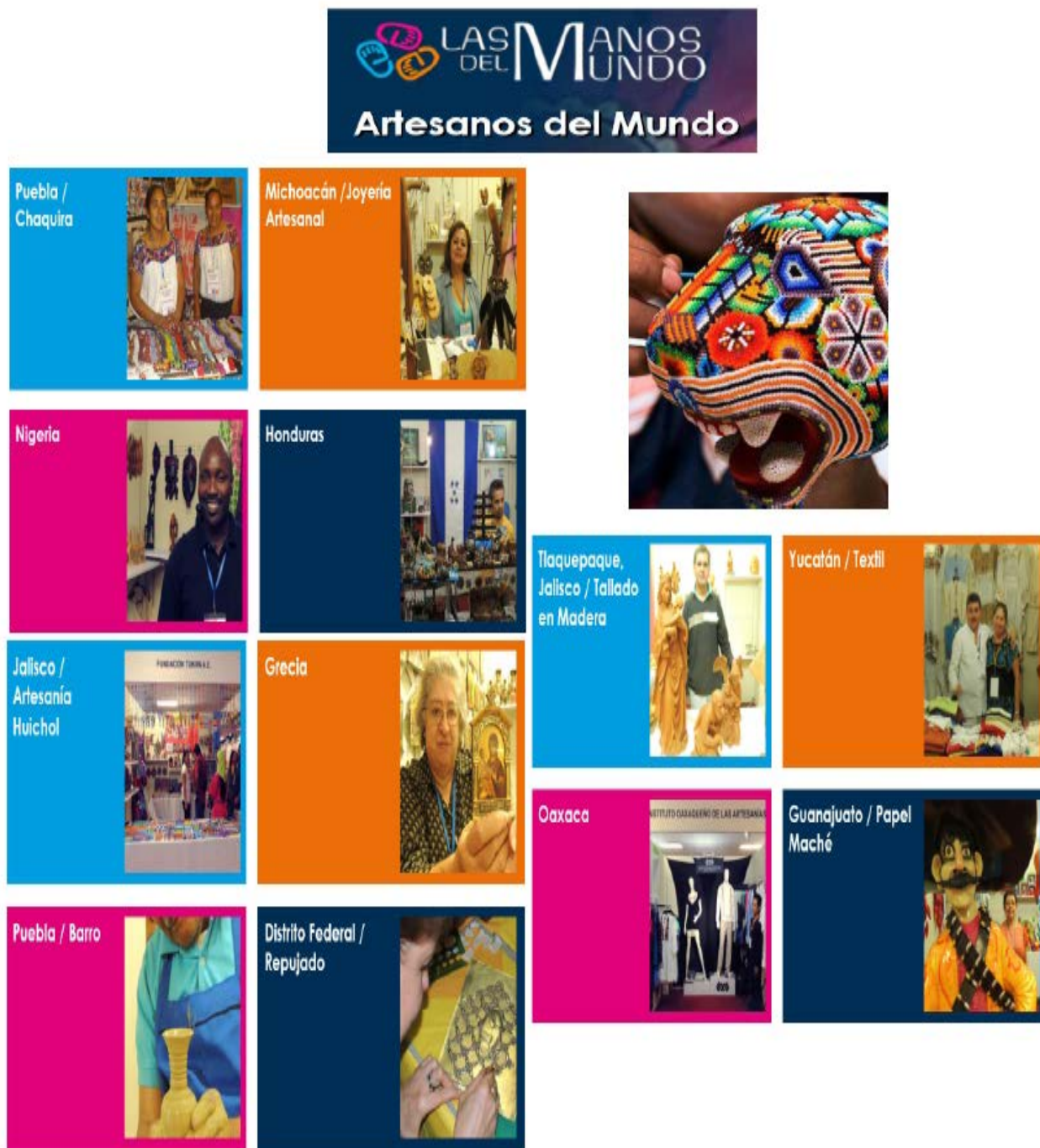
La palabra cerámica se deriva del griego “keramikos”, que significa sustancia quemada. Los artesanos colombianos son bastante hábiles para trabajar la arcilla, que es la materia prima de la cerámica y, moldean con sus manos, una a una, estas piezas únicas.

El departamento de Boyacá, por tradición chibcha y como método de supervivencia de los indígenas, se ha caracterizado por trabajar la cerámica desde hace muchos años, especialmente los habitantes de Ráquira.

Por lo general los alfareros, utilizan hornos para cocer las artesanías.

Otro lugar colombiano que se destaca por las creaciones en cerámica es La Chamba, municipio ubicado en el Tolima. Allí, los alfareros se especializan en la elaboración de piezas de color negro y rojo. En La Chamba, los artesanos viven del barro y por el barro.



Artesanía en cerámica

Ilustración 2 Artesanía en Cerámica

Cerámica de Ráquira: el barro hecho artesanía

- **¿Dónde se produce?:** Ráquira, Boyacá.
- **Región:** Andes.
- **Material:** arcilla.



Ilustración 3 Campanas en cerámica de Ráquira

Una de las actividades más representativas de la vida de los pueblos precolombinos fue la alfarería. En ollas, jarras y vasijas se guardaba el agua, el maíz y la sal; se fermentaba la chicha y se preparaban los alimentos.

Desde estos tiempos, las vasijas de arcilla y barro han adquirido no solamente un carácter útil en la vida de las sociedades que las elaboraban sino un cierto valor mágico, ya que la cerámica era y es considerada la unión de los cuatro elementos del universo: agua, aire, barro y fuego.

El municipio colombiano especializado en cerámica artesanal es Ráquira, un pueblo del departamento de Boyacá.

Los conquistadores españoles llegaron a Ráquira, que en lengua chibcha significaba Ciudad de las ollas, en el año 1537 y viendo la diversidad de utensilios elaborados en cerámica y una extraordinaria habilidad manual de los indígenas, le dieron el nombre de Pueblo de olleros.

Ráquira es, hoy en día, un pueblo cuyo cada metro cuadrado está cubierto de cerámica elaborada de forma tradicional por las manos de expertos que de los bojotes de arcilla moldean ollas, jarrones, marranitos y todo tipo de utensilios.

El material

En la producción de cerámica de Ráquira se utilizan los siguientes tipos de arcilla: arcilla negra que contiene porcentajes considerables de carbón, arcilla blanca, arcilla amarilla y arcilla roja con óxido de hierro.



Ilustración 4 Alcancías en cerámica de Ráquira

La extracción de las arcillas es realizada por los hombres de forma periódica, normalmente dos veces al año durante el verano que corresponde a las temporadas comprendidas entre junio-agosto y diciembre-febrero, ya que, en la época de lluvias, las minas se llenan de agua.

Otros materiales utilizados en la elaboración de la cerámica son: la arena extraída de los ríos y quebradas de la región y el carbón mineral que viene de las minas de Guachetá en el departamento de Cundinamarca.

Tres clases tradicionales de cerámica de Ráquira

Loza de arena utilitaria:

es un tipo de loza muy resistente por el alto grado de arena en su composición, gracias a la que el producto final mejora su resistencia al uso y al fuego: ollas, tinajas, cazuelas, pailas, etc.

Loza de maíz tostao:

Se trata de juguetes y miniaturas de loza tan pequeños como granos de maíz que se refieren a la cerámica ceremonial que se utilizaba como ofrenda para obtener buena suerte y resultados en el trabajo: platos, tazas, pitos en forma de gallina, etc.

Loza de dedo:

Se utiliza para servir la comida a los niños y, por el otro lado, loza que cumple la función utilitaria: ceniceros, alcancías, candelabros, licoreras, jarritas, dulceritas, etc. o puramente estética: caballitos, pesebres, figuras humanas, cuadros de representaciones religiosas.

Más de 500 familias de Ráquira se dedican a la alfarería y al trabajo con arcilla y barro.

Hoy en día, gracias a una enorme diversidad de artesanías en cerámica y a una reconocida escuela de artesanías que educa a los futuros artesanos, Ráquira se ha convertido en la capital artesanal de Colombia.

Aparte de las tradicionales cerámicas de carácter folclórico, tales como figuras antropomorfas y zoomorfas, los inmortales caballitos de Ráquira, pesebres, muñecos, utensilios de cocina, los alfareros cada día proponen nuevos diseños de sus productos que van de acuerdo a las necesidades de los compradores: materas, vajillas de té y café, cerámica decorativa, etc., porque la creatividad de los artesanos de Ráquira no tiene fronteras.

Cerámica de La Chamba: la alfarería artesanal negra y roja

- **¿Dónde se producen?:** La Chamba, Tolima
- **Región:** Andes
- **Material:** arcilla



Ilustración 5 Cerámica de la Chamba

La cerámica de La Chamba, producida en el corregimiento del Tolima rehace la tradición alfarera indígena, siendo una de las de más famosas en Colombia por su alta calidad, técnica, diseño, estilo y excelente acabado.

Proceso de elaboración de la cerámica de La Chamba

La vida cotidiana de los habitantes de La Chamba gira alrededor de la cerámica. Los niños recogen la arcilla y la secan en los costales para luego pulverizarla, golpeándola con los palos; los hombres se ocupan de prender el fuego y las mujeres elaboran la masa y le dan formas a los moldes.

Después de treinta días de secado, comienza el proceso de cocción que se lleva a cabo en hornos "cúpula", de origen árabe, cuyo uso fue introducido por los españoles al momento de la conquista.

Luego, empieza la labor de brillado y el acabado que desde hace siglos mantiene las técnicas utilizadas por las comunidades indígenas hace varios siglos.

Tres tipos de cerámica de La Chamba

La enorme riqueza artesanal de La Chamba que abarca: cacerolas, vasijas, platos, pocillos, bandejas, ollas, floreros y diferentes representaciones de la vida campesina (marranitos, burros, gallinas) y vajillas que imitan formas precolombinas, utiliza dos colores tradicionales: rojo y negro.

De todas formas, en La Chamba se producen tres clases de cerámica:

- la rústica, sin el recubrimiento de la greda roja, que es la más económica y abastece el mercado local;

- a de color rojo vivo o rojo indio, sin el ahumado, cuyo color se debe al óxido de hierro presente en la arcilla;

- la negra que es el resultado del ahumado al que se someten las piezas al contacto con el ácido clorhídrico que se encuentra en el estiércol.

Tipos de arcilla

En diferentes lugares del corregimiento, los alfareros recogen tres tipos de arcilla de la cual hacen la famosa cerámica de La Chamba:

- gruesa o grasosa;
- arenosa o desengrasante;
- fina y roja.

Cestería colombiana en las artesanías



Ilustración 6 Fique de las Guacamayas

La cestería es una labor textil, con la que los talentosos artesanos colombianos, con destreza y delicadeza, elaboran floreros, canastos, múcuras, cunas, fruteros, bolsos y sombreros.

Esta técnica artesanal ha sido el resultado de una tradición transmitida a través de varias generaciones. Nació por la necesidad que tenían los nómadas de contar con recipientes para la conservación y almacenamiento de los alimentos. La mujer siempre fue la encargada de la recolección y el hombre de la caza, por lo tanto, esta labor siempre ha estado asociada al género femenino.

La cestería puede ser considerada una técnica que transforma la naturaleza en cultura material.

La producción cestería se convirtió en un medio eficaz en la vida cotidiana de estos individuos.

Colombia dentro de su amplia oferta de artesanías, cuenta con la cestería de Guacamayas, pueblo de Boyacá donde el fique de maguey ha sido utilizado por las mujeres campesinas para elaborar canastos y otros utensilios. Actualmente, esta actividad es desarrollada por aproximadamente 400 mujeres artesanas para quienes es una fuente de ingresos, pero además de satisfacción personal, por su aporte creativo.

Así mismo, en la selva lluviosa de la costa Pacífica colombiana, habitan los indígenas Waunanas, quienes trabajan en una técnica de cestería utilizando la fibra de los cogollos de la palma del "güérregue". Esta fibra blanca se combina con la que se pinta con tinturas vegetales como la semilla del achiote de colores rojizos y el zumo de la fruta de la jagua que proporciona el negro.

Las artesanías en werregue, son únicas en América y Colombia y tienen posible procedencia africana.

Artesanías en werregue: las preciosas cocas de los indígenas Waunana

- **¿Dónde se producen?:** Pichimá, Chocó
- **Región:** Pacífico
- **Material:** werregue



Ilustración 7 Artesanías en Werregue

La cestería elaborada en werregue (güerregue), única en América del Sur, es la expresión más perfecta y elegante de artesanías hechas en fibra. Probablemente, tiene procedencia africana que se hace notar en la exactitud, la coordinación y el ritmo que permiten lograr las formas deseadas y la armonía en la elección de la combinación de los diseños. (fuente: Lablaa)

Tejer un jarrón dura entre 30 a 60 días. El resultado es una pieza única e irrepetible, admirada por su elegancia y belleza.

Comunidad Waunana

Las artesanías elaboradas en werregue son propias de la comunidad indígena Waunana que habita en la lluviosa selva del Pacífico colombiano, en el delta del río San Juan.

El trabajo de cestería es una actividad femenina. Son las mujeres Waunana las que procesan las hojas de palma werregue para obtener las fibras textiles que, más adelante, se tiñen. Luego, aplicando la técnica de cestería por enrollamiento y costura con aguja, las artesanas unen el elemento-soporte que se enrolla con los hilos flexibles de werregue hasta constituir un cesto, llamado coca.

Historia de los jarrones werregue

Originariamente, las mujeres de la comunidad Waunana trabajaban la fibra de la palma de werregue para producir los jarrones tan sólidos y de una textura tan compacta para que pudieran ser utilizados para transportar el agua.

Werregue como materia prima



Ilustración 8 Artesanías en Werregue

El material principal en la producción de este tipo de artesanías, es la fibra de werregue, una palma de tronco espinoso, que mide entre veinte a treinta metros, y a la cual se le arranca el cogollo para extraer cintas que, más adelante, se convierten en hilos.

En la actualidad, viendo el gran interés del público en este tipo de elementos decorativos, los Waunana fusionaron con la fibra de werregue nuevos materiales. De esta forma, empezaron a elaborar no solamente los cestos y jarrones sino también platos y bandejas, en los que unieron la fibra de werregue con la madera de esta misma palma.

Diseños y colores de las artesanías

La artesanía en werregue ha ganado una gran aceptación en los mercados nacionales e internacionales, gracias a la belleza, elegancia e ingenio de cada uno de sus productos.

Los diseños de las artesanías en werregue incluyen:

- imágenes pictóricas provenientes de la mitología Waunana,
- figuras geométricas,
- representaciones esquemáticas de hombres y animales.

Todas estas figuras se plasman de forma simétrica y equilibrada, demostrando la visión del universo y del hombre de los indígenas.

En cuanto a los colores, en la elaboración de este tipo de artesanías se utiliza la fibra blanca original de werregue combinada con las fibras de colores pintadas con tinturas naturales provenientes de:

- la semilla del achiote de colores anaranjados y rojizos,
- el zumo de la fruta de la jagua que proporciona el tinte negro.

Materiales autóctonos colombianos en las artesanías

Los artesanos colombianos han sido, a través de la historia, bastante ingeniosos en el empleo de materiales autóctonos para crear piezas decorativas, que van desde muebles en guagua hasta accesorios en coco.

Según la región, estos genios de las artesanías, aprovechan la materia prima que tienen a su alcance, para diseñar, crear y vender productos que se caracterizan por ser trabajados a mano y tener cada una casi diseños exclusivos.

La variedad es amplia. En el Paisaje Cultural Cafetero se trabaja la guadua, para hacer construcciones tan diversas como casa, puentes colgantes, muebles y objetos decorativos.

Colombia es un ejemplo de diversidad cultural. El legado artesanal de cada uno de sus pueblos es memorable.

Por su parte, los isleños de San Andrés y Providencia, rescatan cada parte del árbol cocotero para producir vasijas, cuchara, pulseras, cinturones, lámparas, etc.

En Boyacá, específicamente en el municipio de Chiquinquirá, la tagua, conocida como el “marfil vegetal”, es el árbol aprovechado por los expertos para hacer verdadera joyas.

Tagua: el marfil vegetal

- **¿Dónde se trabajan las artesanías?:** Chiquinquirá, Boyacá
- **Región:** Andes
- **Material:** tagua.



Ilustración 9 Accesorios en Tagua

En los espesos bosques tropicales y húmedos de Colombia, crece una planta muy especial, conocida como tagua (*Phytelephas seemannii*, *Phytelephas macrocarpa*) o marfil vegetal. Esta espinosa palma, de apariencia poco atractiva y de entre 5 y 6 metros de altura, tarda alrededor de 15 años hasta dar los primeros frutos. A partir de este momento, el árbol tiene alrededor de tres cosechas al año.

Nuez de la tagua

En el estado natural, la tagua se parece a la nuez (llamada mococho), llena de pepas. Es una almendra de color blanco hueso, dura, lisa y opaca y con textura parecida a marfil. La nuez madura durante 6-12 meses, durante los cuales la semilla se endurece, adquiere un grosor final y su color cambia de blanco a ocre claro. La nuez madura tiene entre 3 y 6 cm de longitud.

Los accesorios en tagua llaman la atención de todas las mujeres del mundo.

Características de tagua

Las propiedades que identifican la calidad de esta materia prima vegetal y hacen de la tagua un producto tan apreciado, son su dureza y el color que la asemejan al marfil animal.

Usos y productos de tagua

La tagua empezó a ser explotada desde la época de la Colonia cuando los colonos españoles vinieron al continente americano. Desde el primer contacto de los extranjeros con esta planta, la nuez de la tagua se utilizó para la producción de botones, mangos de paraguas y bastones, pipas, servilleteros, peines, fichas de ajedrez, teclas para piano, abrecartas y otros utensilios.

Siglos después, el invento del plástico acabó con la popularidad de la tagua. En cambio, los elementos de alta calidad empezaron a ser elaborados del marfil animal.

Guadua: el acero vegetal

- **¿Dónde se produce?:** Paisaje Cultural Cafetero.
- **Región:** Andes.
- **Material:** guadua.



Ilustración 10 Bosque de guadua en el Paisaje Cultural Cafetero

Casas, puentes colgantes, acueductos, embarcaciones, pisos, muebles, objetos decorativos, instrumentos de música e, incluso, papel, se producen de este increíble material colombiano, denominado guadua.

Esta materia prima natural no solamente permite levantar una catedral (ej. Catedral de Pereira, Colombia), sino también puede ser utilizada para la elaboración de artesanías que atraen a los turistas de todo el mundo.

Características de la guadua

La guadua se caracteriza por una gran resistencia, durabilidad y fácil manejo, lo que llevó a denominarla el acero vegetal. Crece de manera muy rápida, alcanzando en cinco años la altura de treinta metros. En el clima adecuado, como , puede crecer hasta once centímetros al día y lograr su altura total en seis meses. Es un recurso sostenible y renovable, que se auto multiplica vegetativamente, sin necesidad de semillas para reproducirse.

La guadua es un tipo de bambú, muy característico en el paisaje del Paisaje Cultural Cafetero y de la región andina.

La guadua, posee, además, características ecológicas, siendo una fuente importante de agua, ayudando, al mismo tiempo, en la regulación de los caudales, en la captura de CO₂ y en la purificación del ambiente.

Por otro lado, es un material supremamente liviano y flexible, lo que permite utilizarlo en el campo industrial, para levantar construcciones sismorresistentes, muy originales a nivel de diseño y propias del paisaje colombiano.

Popularidad de la guadua en la arquitectura

Es por esta razón que, en los últimos tiempos, cada vez más, la guadua atrae la atención de los arquitectos e ingenieros que la ven como una excelente alternativa natural utilizada que compite con el concreto y el acero.

En el Triángulo del Café, ya se han realizado varios proyectos basados en este novedoso material. El más representativo es el famoso Pabellón Zeri en el [Recinto de Pensamiento en Manizales](#), construido por el reconocido arquitecto caldense, Simón Vélez, quien recogiendo la tradición de su región, realizó un proyecto arquitectónico de guadua para la exposición de Hannover 2000. Con esta construcción, Vélez deslumbró a Alemania, demostrando la originalidad, belleza del diseño y funcionalidad de guadua en el campo de construcciones.

Otros proyectos elaborados en guadua son dos peajes en la vía Pereira – Manizales y Pereira – Armenia que llaman la atención de los turistas, resaltando por la creatividad del diseño.

Artesanías en guadua



Ilustración 11 Construcción de un peaje en guadua

Además de ser un material muy apreciado en la arquitectura y construcción, gracias a sus múltiples características, es un producto que en manos de nuestros artesanos se convierte en un excelente material para la elaboración de originales muebles, lámparas, accesorios del uso diario, elementos decorativos diseñados de manera funcional y siempre inspirados en la naturaleza de la región de donde vienen.

Los guaduales crecen en Colombia desde hace siglos, entre ríos, como un elemento indispensable de nuestros paisajes cafeteros, convirtiéndose, gracias a la creatividad y talento de los artesanos, en originales productos que hacen a Colombia famosa en todo el mundo.

Barniz de Pasto: la resina del mopa-mopa sobre la madera

- **¿Dónde se producen?:** Pasto, Nariño
- **Región:** Pacífico
- **Material:** madera y resina

El Barniz de Pasto, técnica decorativa desarrollada por una de las comunidades indígenas de Nariño, en el sur de Colombia, es una de las pocas artesanías existentes en Colombia que

tiene procedencia aborigen. La técnica se ha mantenido desde que fue conocida por los conquistadores españoles que quedaron encantados con el trabajo de los indígenas, como lo registró el Fray de Santa Gertrudis, en su viaje de 1756 a 1767, en el libro *Maravillas de la naturaleza*:

La tradición artesanal de barniz de Pasto tiene orígenes prehispánicos y una larga historia que se ha desarrollado a través de los tiempos coloniales, la época republicana y la actualidad.

La resina mopa-mopa

La resina mopa- mopa que constituye la base del barniz, se extrae de un arbusto que crece en el departamento del Putumayo, en la selva colombiana. Dos veces al año, la planta produce una pasta gelatinosa que, a través de un proceso artesanal de calentado, es convertida en una fina y delgada lámina (tela).

Técnica del barniz de Pasto

Con las láminas de la resina mopa-mopa tinturadas con colorantes vegetales se cubren las superficies de objetos de madera en forma de bellos dibujos, adorando, de esta forma, bandejas, platos, jarrones, cajas, cucharas, ceniceros, saleros, portalápices, sillas, cofres, mesas, bancos, etc.

Los indios de Pasto con ello barnizan la loza de madera con tal primor que imitan al vivo la loza de China.

La versatilidad del barniz permite aplicarlo en diferentes materiales, como lienzo, vidrio, placas de metal, barro, madera y también en superficies planas o en relieve.

La técnica de barniz de Pasto requiere una gran habilidad en el dibujo y la colocación, ya que los fragmentos coloreados de la resina deben ponerse cuidadosamente en la superficie de madera combinando los diferentes colores y recortes para dar la consistencia y el tono a los diseños.

Motivos ornamentales

La técnica original de barniz de Pasto no ha cambiado a lo largo de los tiempos, pero varían los motivos ornamentales que cada día se adaptan a los gustos y la moda de la época.

Uno de los motivos decorativos predominantes en este tipo de artesanías son los relatos de historias y sucesos de la vida del hombre campesino de las regiones frías: vendedores de frutas, mujeres con niños en los brazos, paisajes, casitas, caminos y también el mundo de la magia y de la religión: ranas anunciadoras de las lluvias, búhos, mariposas de fuego y ángeles de facciones indígenas.

Artesanías en coco: especialidad de San Andrés y Providencia

- **¿Dónde se producen?:** San Andrés y Providencia.
- **Región:** Costa Caribe.
- **Material:** coco.



Ilustración 12 Artesanías hechas en coco

En el año 1853, después de muchos cambios sociales y económicos, en el archipiélago de San Andrés, Providencia y Santa Catalina comenzó el cultivo de cocoteros, desplazando las plantaciones de algodón. A partir de ese momento, las islas empezaron a oler y saber a coco.

El coco se hizo el gran protagonista no solamente de la gastronomía isleña, sino también se constituyó como la base de la industria de artesanías de la región.

Características del coco

El cocotero es un árbol que posee una inmensa cantidad de usos.

De sus ramas se producen sombreros y canastos; de la fibra que recubre la nuez, llamada popularmente bonete, se fabrican cuerdas, esteras, tapices y tapetes; de la pulpa se extrae el delicioso y suave aceite sobre el cual los habitantes de las islas preparan la comida del mar.

Artesanías en coco



Ilustración 13 Artesanías hechas en coco

En la producción de artesanías, la parte más apetecida del coco es su cáscara. De ella se elaboran vasijas, salseras, cucharas, collares, aretes, anillos, pulseras, ganchos de cabello, tarjeteros, cinturones, bandejas, portavasos, copas, azucareras, lámparas y muchos productos más.

Pero para que la corteza de coco se convierta en una pieza artesanal, es indispensable preparar la cáscara de coco. Para esto, se dejan las cáscaras en un recipiente con agua por unos 10 - 15 minutos hasta que el agua las penetre bien. Luego, con un cuchillo o con una cuchara, se limpia la parte externa de la cáscara. Más adelante, empieza el proceso de lijado manual para llegar a una cáscara absolutamente lisa y brillante.

La creatividad de los isleños sorprende a la hora de realizar artesanías con el coco.

Cuando la cáscara ya esté preparada, de cartón cartulina se recortan los moldes de piezas y con ellos se marca el coco. Finalmente, se corta la cáscara y allí inicia el diseño de la artesanía.

Los habitantes de San Andrés, Providencia y Santa Catalina son unos verdaderos magos en la elaboración de accesorios en coco. No solamente cada día sorprenden con nuevos diseños, sino cada vez tratan de combinar el coco con otros materiales naturales y ecológicos propios de Colombia, tales como madera, cuero, cerámica, semillas, tagua, plata, etc., dándole, con esto, una nueva dimensión artesanal a sus productos.

Tejidos colombianos en las artesanías



Ilustración 14 Hamacas de San Jacinto

Sobre el suelo colombiano se tejen hamacas en San Jacinto, Bolívar, sombreros vueltitaoos en Córdoba y Sucre, ruanas en Boyacá, bordados en Cartago, molas en el Urabá antioqueño y tejidos en crochet los indígenas Wayúu.

Variedad de materiales y colores son empleados por los artesanos, para hilar fibras y entrelazar hilos que se transforman en artículos de excelente calidad y hermoso aspecto.

Diferentes tribus indígenas de Colombia comparten el acto de tejer.

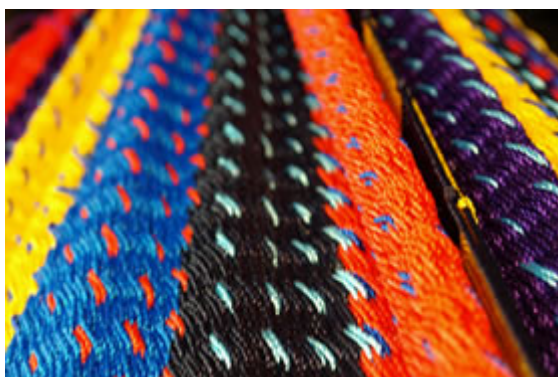
Los materiales trabajados se dan alrededor de cada grupo humano según sus conocimientos ancestrales, su medio ambiente y sus necesidades.

La labor de manos femeninas colombianas, es reconocida a nivel mundial por sus diseños y exportados a distintos continentes, donde son admirados por su belleza.

Ruana: el abrigo boyacense

- **¿Dónde se producen?:** Nobsa, Boyacá.
- **Región:** Andes.
- **Material:** lana.



Ilustración 15 Pueblo Boyacense

El sombrero vueltiao es el símbolo de la Costa Atlántica, la guadua, del Triángulo del Café, la tagua, del Chocó y la ruana, de Boyacá, que en la lengua muisca significaba Tierra de Mantas, relacionando la región con los tejidos de lana de ovejas elaborados por los indígenas.

La ruana es una especie de manta cuadrada o rectangular, sin mangas, con una apertura en el centro por la que se pasa la cabeza. Es el abrigo de los hombres en tierras frías y templadas,

muy cómoda para vestir. A diferencia del poncho, que es su hermano de tierra caliente (aunque en el resto de Latinoamérica, excepto Venezuela, a la ruana se la conoce con el nombre de poncho), constituye una prenda preferida de los hombres del campo.

Origen de la ruana

Las raíces de la ruana nos remiten al encuentro de los españoles con los Chibchas, habitantes de estas tierras.



Ilustración 16 Tejido de Ruana Boyacense

Cuando los españoles que llegaron a la actual región de Boyacá en el siglo XVI, observaron que los nativos se ponían un vestido adaptado al frío de la meseta, con el que reflejaban su posición social y diferenciación de sexo.

Las mujeres indígenas usaban una manta larga y cuadrada, llamada chircate, que les llegaba hasta los tobillos. Los hombres, en cambio, para protegerse del frío se cubrían de un poncho de lana más corto, hasta las rodillas.

Los conquistadores españoles para protegerse del frío usaban una especie de capotes. Esta vestimenta se unió con las prendas de los Chibchas, conformando el actual traje típico de

Boyacá, ruana de lana que se acompaña con el pantalón de dril, la camisa de tela de algodón, alpargatas y el sombrero de tapia pisada.

A lo largo de los años, la ruana fue abrigo exclusivo de campesinos, pero con el tiempo se impuso en todas las clases sociales, convirtiéndose en el patrimonio nacional colombiano.



Ilustración 17 Tejido de Ruana Boyacense

La ruana típica de Boyacá

La ruana es un producto absolutamente artesanal, elaborado de lana de oveja 100% virgen, tejida en un telar, como se hacía varios siglos atrás. Es una prenda de muy alta calidad, de textura suave, ideal para las bajas temperaturas.

Cada ruana constituye un producto único e inigualable, debido a que la materia prima (lana de oveja) es de origen natural. Por eso, nunca encontraremos dos prendas iguales.

Datos de interés:

- En el mapa de Colombia el lugar especializado en la producción de las ruanas es Nobsa, una pequeña población ubicada a 200 kilómetros (alrededor de cuatro horas de camino) de Bogotá.

- Un artesano de Nobsa fabrica alrededor de cinco ruanas diarias.

- Nobsa exporta las ruanas a Italia, España y Estados Unidos.
- Más de 300 familias en Nobsa viven de la elaboración de ruanas.
- Una ruana pesa alrededor de 5 libras (2.5 kg) y mide 1.50 m x 1.40 m.
- Para hacer una ruana boyacense se deben esquila más o menos dos grandes ovejas.
- El precio promedio de una ruana es de 100 mil pesos colombianos (alrededor de 50 USD).

• Cada año, la última semana de mayo, se celebra en Nobsa el Día Mundial de la Ruana con el fin de rendirle el homenaje a una prenda que hizo famoso al departamento de Boyacá y mostrarle al mundo el trabajo artesanal realizado en este pueblo, trabajo que ya conquistó el mercado nacional e internacional.

• Los famosos que vistieron la ruana de Nobsa fueron, entre otros, el papa Juan Pablo II, el presidente Álvaro Uribe Vélez, el rey de España Juan Carlos, Cabas, Verónica Orozco.

Usos de la ruana

El abrigo de cuatro puntas, como lo llaman cariñosamente en Boyacá, no solamente es una prenda que protege del frío. Su uso en Colombia es multifuncional. Sirve como cobija, como una manta para hacer un romántico picnic en el campo o para tomar el sol en la yerba.

Doblada, sirve de cojín.

Sombrero vueltiao: muestra artesanal de la Costa Atlántica

- **¿Dónde se produce?:** Córdoba y Sucre.
- **Región:** Costa Caribe.
- **Material:** caña flecha.



Ilustración 18 Sombrero Vueltiao

El sombrero vueltiao, uno de los símbolos más conocidos en el mundo de Colombia, es la pieza artesanal colombiana por excelencia y una verdadera obra de arte.

Este icono de la cultura nacional, que viene de las sabanas de Córdoba y Sucre, regiones costeñas de Colombia conocidas por las fuertes olas de calor, se convirtió de una prenda campesina rústica en un símbolo nacional de Colombia.

Orígenes del sombrero vueltiao

El sombrero vueltiao tiene sus orígenes en la cultura Zenú y es elaborado de una fibra natural proveniente de una palmera, conocida como caña flecha que crece en las riberas de los ríos y ciénagas de la costa atlántica colombiana. Este material natural, propio de Colombia, se transforma en fibras blancas y negras que, más adelante, se trenzan gracias a una técnica tradicional implementada por la cultura Zenú hace más de mil años. El trenzado de caña flecha representa elementos de la cosmogonía de esta cultura indígena.

El sombrero vueltiao es un verdadero libro que representa animales, plantas y narra diferentes tipos de actividades: la caza, la pesca, la hacienda, la religión.



Ilustración 19 Caña Flecha

El sombrero vueltiao como pieza artesanal fue diseñado hace más de trescientos años e, inicialmente, era solamente de color blanco, ya que los artesanos no conocían la técnica de la pintura. En la actualidad, el tradicional sombrero vueltiao se produce de dos colores de fibra: blanco y negro, dándole con esto un verdadero toque de elegancia.

Categorías de sombreros vueltiaos

Los sombreros más finos son los de 19, 21, 23 y hasta 27 vueltas. Esta nomenclatura lleva a muchas equivocaciones, porque las personas que desconocen el tema, creen que el número tiene que ver con las vueltas que se le da a la materia prima del sombrero, cuando, en verdad, se refiere al número de pares de fibra que se trenzan. Aparentemente, mientras más sean, más fino es el vueltiao.



Ilustración 20 Sombrero Vueltaio

De todas formas, el sombrero vueltaio más fino y, a la vez, más costoso es el 21. A pesar de que se producen también los sombreros 23 y 27, que podrían considerarse más finos por mayor número de pares de caña flecha, el tejido usado en un sombrero que tiene cuarenta y seis fibras (23 abajo y 23 arriba) o, más aún, cincuenta y cuatro (27 abajo y 27 arriba) yo no es fibra sino hilo.

El sombrero vueltaio es el resultado de más de 300 años de constantes trabajos de los artesanos colombianos.

Solamente, el sombrero 21 se deja doblar y reducir su tamaño para cargarlo en un bolsillo, en una maleta o en una mochila. Al momento de soltarlo, vuelve a su tamaño y forma inicial. Eso indica su verdadera calidad.

Después del vueltaio 27, seguramente vendrá el 29 y otros modelos. No sabemos hasta dónde llegue la imaginación de los artistas colombianos por seguir elaborando esta simbólica prenda convertida en el símbolo nacional, porque en materia de sombreros, nadie se puede comparar con los colombianos.

Hamacas de San Jacinto: el arcoiris recostado entre las palmeras

La hamaca, una red de hilos entrelazados, de múltiples colores, que podría ser un arcoiris recostado entre las palmeras, es un producto artesanal que encontraremos como un elemento obligatorio de las casas en todos los rincones de Colombia, especialmente en la Costa del Caribe y en todas las regiones del clima cálido.



Ilustración 21 La Hamaca de colores

La hamaca sirve de cama, sofá, columpio y, hasta, de cuna para los bebés, pero, para los que probaron la comodidad de nuestras hamacas colombianas, la diferencia entre la cama y la hamaca resultará enorme.

Los tejidos Wayúu: lo mejor del crochet

- **¿Dónde se trabajan las artesanías?:** La Guajira
- **Región:** Caribe
- **Material:** algodón



Ilustración 22 Tejidos Wayúu

El tejer en la vida de la comunidad indígena Wayúu, que habita en la Península de La Guajira, es mucho más que una actividad cultural y herencia de sus ancestros. Tejer significa para los Wayúu mostrar a través de su creatividad, inteligencia y sabiduría la vida así como la sienten.

La tradición del tejido Wayúu

Los tejidos de los Wayúu fascinan por sus colores, diseños y la complejidad de técnicas usadas en su elaboración. Los motivos típicos para esta cultura son las representaciones de figuras geométricas que simbolizan elementos de la naturaleza (animales, plantas, estrellas, rastros, etc.) que rodean la vida cotidiana del Wayúu. Entre más complejas sean las figuras, mayor valor adquiere la pieza.

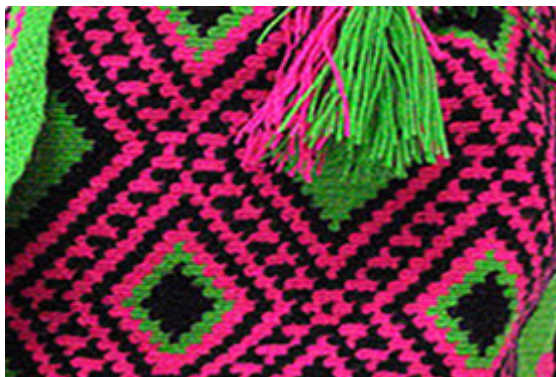
Los tejidos Wayúu se caracterizan por el uso de colores muy fuertes y contrastantes.

Artesanías más representativas de los Wayúu

El chinchorro y la hamaca

El chinchorro y la hamaca, “camas colgantes donde el Wayúu descansa, duerme, conversa, atiende visitas, trabaja en los tejidos, procrea y trae hijos al mundo”, son dos tejidos

fundamentales de su cultura. La diferencia entre el chinchorro y la hamaca consiste en que los chinchorros son elásticos y se elaboran con tejidos sueltos y las hamacas son hechas con tejidos compactos y son mucho más pesadas.



Ilustración 23 Tejidos Wayúu

Para los interesados:

- Una hamaca o chinchorro hecho por los Wayúu puede pesar hasta seis kilos.
- Para elaborar una hamaca se necesitan entre dos a seis meses de trabajo manual.
- El trabajo de tejido de las hamacas y los chinchorros empieza por el llamado cuerpo central. Las demás partes se tejen por separado y se juntan.

- Los chinchorros elaborados por los Wayúu protegen del frío, gracias a su doble faz.

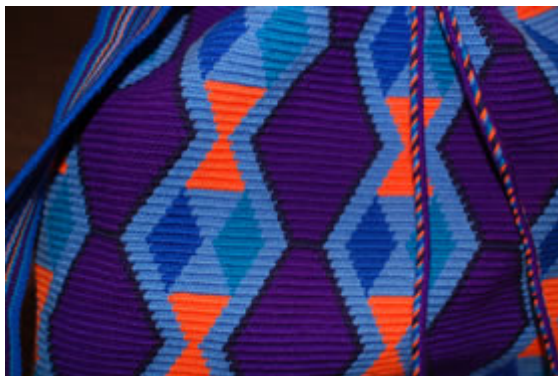
Además, poseen los llamados “volantes laterales” o “flecós”, hechos de hilo, que cuelgan de lados del cuerpo del chinchorro y sirven de manta.

La mochila

Las mochilas son la máxima expresión del tejido Wayúu. Son fácilmente reconocibles por sus colores y diseños. Las mochilas se elaboran de algodón en crochet (técnica introducida por los misioneros católicos a principios del siglo XX) o con ganchillo.

Para los interesados:

- Las mochilas son de corte circular y su tejido es compacto.
- Cada bolso lo elabora una sola mujer con su diseño propio.
- El trabajo de la producción de una mochila dura alrededor de 20 días.

Molas: confecciones de los indígenas Kuna

- **¿Dónde se producen?:** Urabá antioqueño
- **Región:** Pacífico
- **Material:** tela.



Ilustración 24 Molas

Las molas, provenientes de la cultura Kuna que comparte el territorio de Colombia y Panamá, son confecciones decorativas de telas, trabajadas al revés con la técnica del llamado bordado aplicado, elaboradas con vistosos textiles de diferentes colores.

Las molas, trabajadas tradicionalmente por las mujeres de la comunidad Kuna, no solamente son prendas diferentes e irrepetibles. Las molas son toda una filosofía, una

tradición conservada. En ellas, las mujeres se visten toda la vida y con ellas se hunden en la tierra, cuando llega la muerte.

El arte de las molas refleja no solamente un gran saber naturalista y artístico, sino también las representaciones profundas de una cultura muy original.

Las molas son confeccionadas manualmente y contienen dos o más capas de telas cortadas y cosidas una sobre otra en formas provenientes del mundo que rodea a esta comunidad.

Origen de las molas

El origen de las molas proviene de la pintura del cuerpo (tatuajes) que luego fue trasladada a la tela. Las molas representan el pensamiento cosmogónico, una visión gráfica del mundo lleno de colores y significados antropomorfos y zoomorfos.

Según la cosmovisión de los Kuna, fue el creador del universo de los indígenas, Babdummad, quien le regaló a su gente las hermosas telas en las que se plasman sus visiones, la flora y fauna.

Palabra mola

La palabra mola indica la pareja de faces que la integran.

Las faces están relacionadas con ciertas formas estilísticas de la literatura oral. Al igual que las molas, los cantos rituales de los Kuna están organizados en estrofas y en repeticiones acompañadas de leves modificaciones de palabras, sonidos o sentido. Lo mismo ocurre con las molas. Las dos faces de la tela pueden cambiar del motivo principal, de color o de fondo.

Temática de los diseños



Ilustración 25 Accesorios en Mola

El tema que se suele repetir en la mayoría de las molas, es la imagen del laberinto. Los indígenas Kuna creen que el hombre, la exuberante vegetación tropical y los animales son constantemente reunidos a través de caminos complejos.

Por otro lado, las llamativas y coloridas figuras geométricas pintan escenas mitológicas, la creación del mundo, flora y fauna de la región que habitan los Kuna.

Las molas son las hojas del libro de las memorias de los Kuna, a través de las cuales las mujeres plasman sus visiones del mundo, episodios de la literatura oral, cantos, poemas y costumbres.

Bordados de Cartago: herencia hispano-árabe en los textiles colombianos

- **¿Dónde se producen?:** Cartago, Valle del Cauca
- **Región:** Pacífico
- **Material:** tela.



Ilustración 26 Bordados de Cartago

El municipio de Cartago, en el Departamento del Valle del Cauca, no sin razón se suele denominar la Capital del bordado, ya que es conocido nacional e internacionalmente por sus excelentes trabajos de manufactura textil realizados por los artistas colombianos, maestros del hilo y la aguja.

Los bordados del Valle del Cauca se han desarrollado a través de varias generaciones que se han transmitido este conocimiento, convirtiéndolo en una preciada tradición de la región. En Cartago, las familias enteras se dedican a esta industria artesanal, repartiendo entre las hijas, madres y abuelas las distintas tareas relacionadas con el diseño y el bordado que embellecen blusas, faldas, balacas, ruanas, guayaberas, lencería, manteles, etc.

Historia de los bordados de Cartago

El arte de bordar viene de la herencia hispano-árabe.

Los españoles adoptaron la costumbre de ornamentar las mangas, cuellos y la parte delantera de las camisas de los árabes durante la conquista de la Península Ibérica.

Los conquistadores españoles, a su vez, trajeron los primeros artículos bordados a mano al continente americano y también a Cartago que fundaron en 1540. El bordado a mano se

institucionalizó en esta ciudad desde el 1890, con la implementación de una clase de bordado en el colegio de las madres Vicentinas.



Ilustración 27 Bordados de Cartago

Al principio, durante la época de la Colonia, las responsables de seguir con el arte de bordado a mano fueron las españolas. Más adelante, las mujeres mestizas, adoptaron esta tradición, formando las pequeñas empresas familiares de bordado que, poco a poco, lograron el reconocimiento y la fama nacional e internacional.

Motivos característicos del bordado a mano de Cartago

El bordado de Cartago utiliza como elementos característicos los motivos florales y geométricos, tradicionales para la cultura del bordado andaluz.

Técnicas de bordado de Cartago

Las técnicas utilizadas en los bordados de Cartago son cuatro: puntos planos, cruzados, entrelazados y anudados.

A parte de ellos, existe casi un centenar de puntadas, entre ellas las más conocidas son: el punto de cruz, punto de tallo, cordoncillo, pasado con realce, pasado plano, punto de arena,

bastilla doble, punto pata de gallo, punto de flecha, punto estrellado, punto de ángel, entre otras.

Últimamente, a los bordados tradicionales, se les está agregando materiales naturales muy propios de la flora colombiana que están muy de moda en la industria textil colombiana, tales como: la guasca de plátano y fique.

Orfebrería de Colombia



Ilustración 28 Réplica de los aretes precolombinos

El acervo indígena y la fuerte influencia española y árabe en el tratamiento del oro se reflejan en la filigrana que se elabora en Santa Cruz de Mompox, municipio del departamento de Bolívar.

Esta población, reconocida por la UNESCO como Patrimonio Cultural de la Humanidad, es considerada cuna de la orfebrería colombiana y como el principal centro orfebre del país, siendo su filigrana objeto de admiración en todo el mundo.

A nivel internacional el trabajo de los orfebres colombianos es famoso.

La filigrana es un tejido con hilos de oro retorcidos por medio de dos tablitas hasta quedar increíblemente entrelazados en forma de trenza, para ser colocado en distintas figuras de las joyas.

La orfebrería momposina requiere habilidad y paciencia, lo que interesa es que el individuo emplee no sólo sus manos sino también su ingenio y su imaginación creadora para desarrollar una pieza.

Filigranas de Mompox: la mejor orfebrería de Colombia

- **¿Dónde se trabajan las artesanías?:** Mompox, Bolívar
- **Región:** Caribe
- **Material:** plata.



Ilustración 29 Filigramas de Mompox

Mompox es uno de los sitios conocidos en el mapa mundial por su trabajo de orfebrería y, más específicamente, el arte de la filigrana.

Al recorrer las calles de Mompox, ciudad ombligo del río Magdalena, se escuchan los tintineos de los martillos. Son los joyeros o, más bien, artistas orfebres que trabajan en sus talleres, elaborando los finos tejidos de filigrana.

En Mompox, parece que el tiempo se ha detenido, gracias al trabajo de los orfebres que, día a día, conservan la fama de esta ciudad que, al fin y al cabo, también es una hermosa joya como las que allá se elaboran.

Historia de la orfebrería de filigrana en Mompox

En la época de la Conquista, en Mompox se realizaba la famosa operación de quintaje, es decir la deducción de la quinta parte de todo el oro recaudado que se enviaba a la Corona española.

La joyería momposina se caracteriza por el uso de la técnica de la filigrana, es decir el trabajo en dimensiones de miniatura.

Por otro lado, el tráfico permanente con las minas de oro de todo el territorio de Colombia y los cargamentos de este preciado metal, mientras esperaban la llegada de los galeones españoles, se depositaban en Mompox por el temor a frecuentes ataques de los piratas en las costas.

El excedente de oro estimuló la búsqueda de orfebres y plateros en la Península Ibérica que llegaron a Mompox con el conocimiento de técnicas aprendidas de los árabes siglos atrás.

De allí surgieron los artesanos y orfebres momposinos cuyas joyerías tienen raíces coloniales, visibles en las técnicas y formas ornamentales europeas (española, francesa e inglesa), con un importante aporte árabe y rasgos autóctonos de estas tierras que desde hace varios siglos adornan los cuellos, manos y orejas de las personas de todo el mundo.

Técnica de la filigrana



Ilustración 30 Filigramas de Mompo

Las filigranas de Mompo son artesanías de muy alta calidad que se realizan con finos alambres de oro después del proceso de estirar, torcer y aplanar el metal.

La base de la filigrana de Mompo es el hilito de oro, el símbolo de su identidad. Con este hilito se puede hacer prácticamente todo lo que el artesano se proponga y se imagine. Todo depende de su creatividad, sensibilidad y destreza manual.

Hoy en día, la filigrana trabajada en Mompo se ha enfocado más hacia la plata, debido a la escasez de oro y como una alternativa para popularizar el producto. Las joyas en oro se trabajan solamente por encargos.

Diseños de filigranas en Mompox

Las filigranas de Mompox son artesanías de muy alta calidad que se realizan con finos alambres de oro. Hoy en día, se ha enfocado más hacia la plata, debido a la escasez de oro.

En Mompox, cada maestro y cada taller tienen su estilo propio, fácilmente reconocible por los colegas orfebres. Los diseños más característicos de la orfebrería momposina se dividen en dos grupos:

- Formas que representan elementos de la naturaleza: ramos de hojas, flores, frutos, pétalos, tréboles, pavos, mariposas, alas de aves, insectos, caracoles, pescados, guacamayas, ranas, cuernos y lágrimas.
- Figuras geométricas

Ambos grupos se presentan por separado o combinadas, en la armadura o en el relleno.

Antigua orfebrería de Mompox

Los ejemplares más bellos de la antigua orfebrería momposina se pueden apreciar en las festividades de Semana Santa celebradas en la ciudad y muy famosas en el mundo. En esas fechas, las figuras de los santos, que se pasean por las calles de la ciudad, lucen preciosas joyas que las familias encargadas del cuidado han custodiado varios siglos. (Procolombia, 2014)

Las Expoartesanías: es una entidad creada para el apoyo a los artesanos a nivel de Colombia, enfatiza en dicho proceso con la apertura económica, la oferta tradicional del sector artesanal ha requerido asumir el reto de desarrollar condiciones de competitividad

necesarias para poder mantener o ampliar su participación en un mercado competido, con una oferta fuerte y creciente de China y Taiwán, México, India, Indonesia, Tailandia y África, entre otros.

La crisis, originada por el choque entre una oferta tradicional estancada y las nuevas demandas, ha enfrentado a la artesanía colombiana al dilema de su desarrollo o desaparición, poniendo en riesgo la supervivencia de la mayoría de artesanos que aún no han podido adaptar sus formas de producción a las exigencias de productividad y competitividad actuales.

Los principales problemas que enfrenta el sector artesanal en Colombia son:

- Desconocimiento de la importancia socioeconómica y cultural del sector artesanal
- Deficiencias de calidad y falta de innovación del producto.
- Baja capacidad de respuesta a pedidos de volumen.
- Debilidades en la organización para la producción y la comercialización.
- Abundancia de productos industriales similares a menor precio
- Altos costos de producción.

Uno de los aspectos más importantes que se analizan en este documento es el **“Mejoramiento de la Comercialización de la Artesanía a Nivel Nacional e Internacional”** donde se analizan cada uno de los pasos desarrollados en el año 2.010.

Actividades Realizadas 2010

- Realización de la segunda versión de la Feria Expoartesano Medellín, en Alianza con Plaza Mayor, y la vigésima versión de Expoartesánías.

- Reubicación Local de Las Aguas con acceso a la calle para generar mayor visibilidad del punto de venta y atraer un nuevo mercado que la entidad tenía desatendido.

- Semana Internacional de la Moda en Bogotá

- Reunión internacional del grupo Egmont-UIAF en Cartagena.

- Participación en la feria internacional Moda prima en Milán.

- Participación en dos macrorruedas internacionales de

de hogar y decoración y otra para dotación hotelera con compradores de Estados Unidos.

- Consolidación del asocio con la Cámara Colombo-Emiratos Árabes Unidos para incursión en el mercado asiático.

- Participación como entidad de apoyo en la feria mundial ExpoShangai 2010.

- Desarrollo de dos programas de Formación Exportadora para 90 artesanos en los que se trataron temas relacionados con mercadeo, pasos claves para la exportación e investigación de mercados.

Otro importante aporte a este proyecto es destacar es Expoartesano una alianza estratégica entre **Artesanías de Colombia** y **Plaza Mayor de Medellín** es un proyecto ferial orientado a fomentar y ampliar la circulación y cualificación de la oferta artesanal nacional, que busca ofrecer a visitantes y compradores una muestra representativa de lo mejor de la producción artesanal del país, así como propiciar buenos negocios y oportunidades de expansión y visibilidad para el sector.

Aquí mostramos unos de los avances en cuanto a la ayuda al artesano en el Municipio de Medellín. La Alcaldía de Medellín, a través de la Secretaría de Desarrollo Social, inició la construcción e implementación de un Centro de Desarrollo Artesanal que beneficiará a los habitantes del área metropolitana. El proyecto reúne los esfuerzos de Artesanías de Colombia, las alcaldías de Envigado, Caldas, La Estrella e Itagüí, además de la Cámara de Comercio Aburrá Sur, las universidades Esumer y Pontificia Bolivariana, Comfenalco y el Área Metropolitana.

El objeto del proyecto es cualificar las competencias de los artesanos, lo que les permitirá construir las herramientas que hagan posible su crecimiento personal y profesional. Una labor que los hará más competitivos y les posibilitará explotar positivamente el potencial económico y cultural que tiene el sector de las artesanías en la ciudad.

El Centro de Desarrollo Artesanal (CDA) para Medellín y su área metropolitana estará ubicado en la calle Zea, centro de Medellín, donde actualmente está ubicada una sede social de la Administración Municipal.

Los CDA son una de las estrategias de Artesanías de Colombia por medio de la cual se busca mejorar la calidad de vida de los artesanos.

El valor agregado de esta propuesta es la descentralización y la ampliación de la cobertura de los servicios de esta compañía, lo que le permite focalizar su trabajo en regiones del país que poseen una condición especial: significativa presencia de población artesana. Medellín y

su área metropolitana cumplen con esta condición, de allí su apertura en la ciudad. En un comienzo se espera beneficiar a 400 artesanos con este espacio.

Si bien su implementación está comenzando, Artesanías de Colombia realizó ya la primera donación para lo que será el Centro de Documentación Artesanal, el cual hace parte de la atención integral que brindará el Centro de Desarrollo. Se trata de 33 publicaciones que abordan diferentes temas de interés para el sector artesanal.

El Centro de Documentación Artesanal tendrá material didáctico, publicaciones impresas, videos y fotos que podrán nutrir el conocimiento y las experiencias de los artesanos. Este se ubicará dentro del Parque Biblioteca de San Javier, en la Comuna 13 de Medellín. (Colombia, 2010)

3.3 Macramé

El arte del Macramé es una técnica milenaria que nace con la civilización humana, en épocas primitivas las prendas para protegerse se hacían anudando cueros. Este simple acto nos remonta a la utilización de las manos como primera herramienta. Surge como evolución natural de los nudos básicos para componer labores decorativas de mayor fantasía. Tuvo su origen en Oriente, los pueblos de Mesopotamia lo utilizaron con gran maestría (persas y asirios), en especial en los árabes que adquirieron mayor desarrollo y destreza artística del Macramé en el siglo VIII. En la antigua Turquía, los tejedores solían adornar los bordes de las toallas con tiras de flecos anudados.

Después de un corto declive de popularidad, el Macramé ha experimentado un resurgimiento en los alrededores de las últimas décadas. En la actualidad España ha sido pionera en esta técnica y cuenta con cantidad de artistas de primera fila. Con el creciente interés por todo lo relativo a las etnias y el conocimiento generalizado de hilaturas y texturas, la artesanía está adquiriendo un aspecto ligeramente diferente.

El uso de los flecos elaborados en Macramé se remonta al siglo XIII en Arabia y se propaga rápidamente desde el Medio Oriente por toda Europa mediterránea hasta España, donde goza de popularidad en los siglos XV, XVI, y XVIII a la llegada de los moros por Italia con el regreso de los cruzados y de forma similar por toda Europa.

Y aunque parece una técnica diseñada para mujeres, su vigencia se la debemos a los marineros británicos que se encargaron de elaborar hermosas manualidades como cinturones,

hamacas y fundas de botellas, para pasar el tiempo en sus largos viajes, después comenzaron a elaborar artículos exóticos que intercambiaron por todo el mundo propagando esta novedosa modalidad de tejido.

A finales del siglo XIX comenzaron a exportarse artículos de Macramé especialmente desde la Riviera italiana, en los alrededores de Génova con destino a Sudamérica y California. La técnica no era desconocida en América, por que los españoles ya la habían introducido en México y los indios de las costas orientales de Canadá la habían aprendido indudablemente de los navegantes franceses.

Los modernos expertos en Macramé no llegan a tales extremos de trabajar con las hilaturas finas de la antigüedad, pero en la actualidad, como siempre sus posibilidades son inacabables con vivos colores y a veces cuerdas muy gruesas, sin embargo, las técnicas básicas siguen siendo las tradicionales sencillas de aprender para el principiante y llena de posibilidades para adquirir mayor experiencia como artesano y llevar a la practica todas sus ideas, elaborando cortinajes hechos con grueso cordón, vestidos, chalinas, estolas, bolsos, cinturones, etc. (Rodriguez, 2010)

3.3.1 Tipos de nudos

Nudo simple: Es un nudo muy sencillo, es también llamado cote o media malla.



Ilustración 31 Nudo simple

Nudo básico cuadrado: Teniendo como base la figura 2 del nudo simple, hacemos otro nudo simple y listo ya tenemos el nudo cuadrado.



Ilustración 32 Nudo básico

Nudo corredizo o de alondra: Mayormente este es el primer nudo que hacemos al empezar un trabajo en macramé, sirve para sujetar las cuerdas a una varilla.



Ilustración 33 Nudo corredizo

Nudo plano:

Hilos guía del Nudo plano



Ilustración 34 Nudo plano

Dos medios cotes:

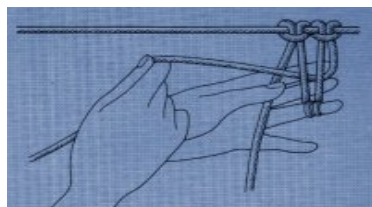

Ilustración 35 Nudo medio cote

Nudo de festón horizontal



Ilustración 36 Nudo Festón horizontal

Nudo de festón inclinado



Ilustración 37 Nudo Festón inclinado

Nudo Josefina

Ilustración 38 Nudo Josefina

Borla

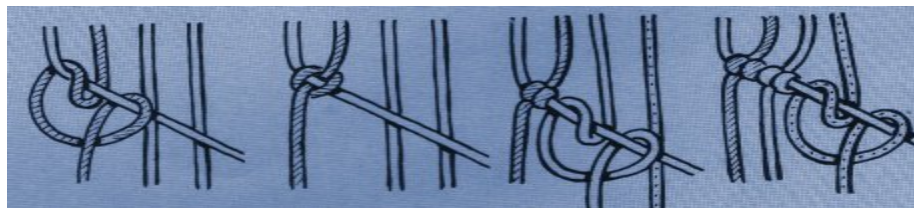
Ilustración 39 Nudo Borla

Nudo de Tela

Ilustración 40 Nudo de Tela

Picos y acabados

Ilustración 41 Picos y acabados

Nudo de Fraile

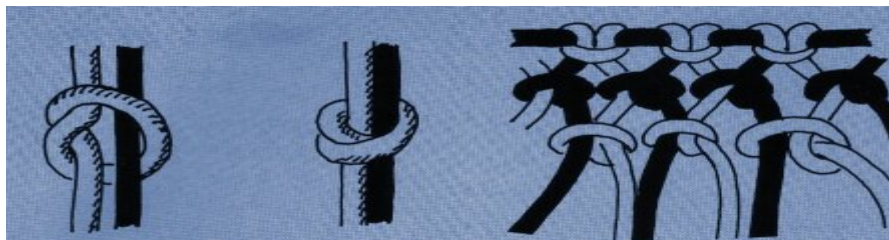
Ilustración 42 Nudo Fraile

(Conquismania, 2014)

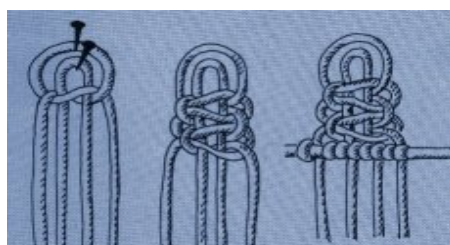
Nudo Tortuga

Ilustración 43 Nudo Tortuga

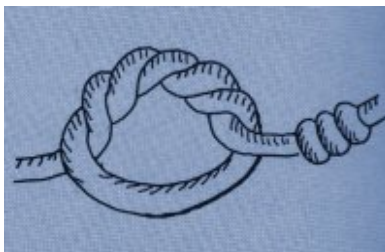
Nudo Mágico o Ligadura

Ilustración 44 Nudo Mágico o Ligadura

Nudo cadena o simple

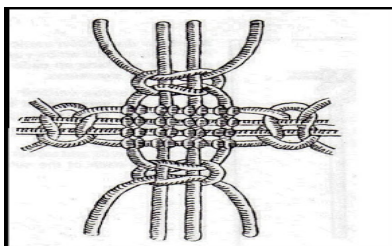
Ilustración 45 Nudo Cadena o Simple

(Eydart)

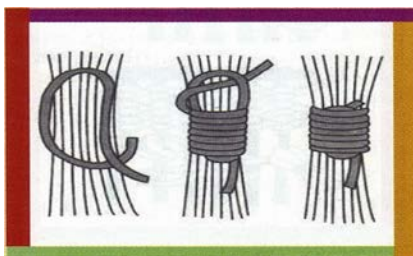
3.3.2 Tipos de Hilo para hacer trabajos en macramé

Hilo encerado:

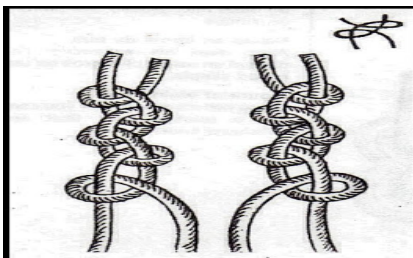
A veces también se le conoce como hilo cáñamo. Es el hilo que más recomiendo y uso por sus características clave:

1. Es barato (al menos aquí en argentina)
2. Es muy fácil de manejar
3. Te da un buen acabado en las pulseras
4. Los nudos no se desasen



Ilustración 46 Hilo encerado

Se puede encontrar en diferentes grosores, yo uso el más delgado 00 (doble cero).



Ilustración 47 Hilo encerado

Este tipo de hilo es muy popular para pulseras (manillas) y collares tipo hippie pues mezclado con pedrería y metales da un resultado muy atractivo. También es el hilo preferido para las

trenzas de hilo en el pelo porque la textura encerada hace que no se caiga tan fácilmente.

Trabajos realizados con este hilo:



Ilustración 48 Trabajo con hilo encerado

Hilo Mercerizado

También se le conoce como hilo Perlé de algodón y se puede encontrar en dos presentaciones: ovillo



Ilustración 49 Hilo Mercerizado

Y madeja torcida



Ilustración 50 Madeja Torcida

Los hay en diferentes grosores, yo les recomiendo para macramé el no. 8 o más grueso. Lo que más me gusta es la intensidad y variedad de colores. Además cuando ya dominas la técnica e identificas perfectamente los nudos se trabaja con la misma facilidad que el hilo cáñamo. El resultado final es muy similar al obtenido con hilo para bordar resultando un poco más estético que el cáñamo.

Es más caro y más delgado que otros hilos, razón por la que al trabajarlo tiende a enredarse con facilidad. Su uso más popular es para el bordado y ganchillo. Con respecto a macramé lo he visto más utilizado en países donde es difícil encontrar el hilo cáñamo.

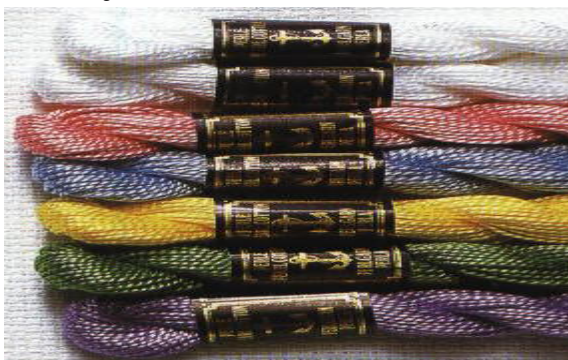

Ilustración 51 Bordado o ganchillo

Hilo cola de rata

Es un hilo más grueso y brillante con colores muy intensos. Es raro verlo utilizado en pulseras, frecuentemente se usa en colgante y llaveros decorados con medallones, dijes y pedrería.



Ilustración 52 Hilo cola de rata

Son colores muy vibrantes que resultan increíbles combinados con listones, pedrería y metales.

Para trabajar figuras de macramé más complejas no es recomendable porque las pulseras quedan muy gruesas.

Joyería con pedrería y metales, principalmente colgantes.



Ilustración 53 Pulseras en macramé

Hilo Hemp

En algunos lugares también se le conoce como cáñamo. La diferencia es que el hilo de hemp parece una cuerda delgada. Tiene una textura muy natural que hace fácil su manejo y da excelentes acabados para tejidos en la onda hippie.



Ilustración 54 Hilo Hemp

Las pulseras hechas con este hilo y cuentas con diseños étnicos quedan muy lindas.

Es caro. Es el hilo que se usa como base para la trenza de hilo para pelo, da volumen y no se resbala fácilmente. También se lo usa para hacer diversas artesanías en macrame.



Ilustración 55 Bolso en hilo Hemp

Estambre Lana Delgada

En algunos casos cuando es difícil conseguir cualquier otro hilo también se pueden usar estambres (o lanas) delgadas hechas de algodón.



Ilustración 56 Estambre en Lana Delgada

Las hay en varios colores y por su grosor hacen fácil el trabajo.

Son más caras y vienen en madejas muy grandes.

Digamos que la razón por la que existen estos hilos es para el tejido con aguja o gancho. Pero experimentando también puede dar un resultado excelente para macramé.

Hilo de Nylon

Lo hay en varios colores y grosores. También se le conoce como hilo espiga o macramé.



Ilustración 56 Hilo de Nylon

Hay variedad en grosores, desde hilos muy delgados hasta muy gruesos. Además por la cantidad de hilo que viene en cada carrete resulta barato.

los nudos se deshacen muy fácilmente y cuesta trabajo encontrar variedad de colores. Por si fuera poco el terminado casi siempre se da quemando el hilo dejando un resultado poco estético.

Por el hecho de que es barato resulta ser uno de los hilos más usados para pulseras de hilo y rosarios. Sin embargo también lo he visto usado en proyectos con ganchillo (crochet).



Ilustración 57 Pulsera de hilo y rosarios

Hilo para Bordar

Este hilo puede estar hecho de lino o de algodón, para macramé yo te recomiendo el de algodón. Hay en color sólido o matizado y principalmente viene en madejas como estas:



Ilustración 58 Hilo para bordar

Por su textura es fácil de manejar y da nudos muy estéticos.

A veces es difícil encontrar variedad de colores. Es un poco más caro que el hilo encerado y contrario a este suele deshebrarse mientras se trabaja haciendo que para aquellos que están aprendiendo se vuelva más difícil el aprendizaje.

Principalmente bordado y en países donde es difícil encontrar otros hilos para macramé.

Así queda una pulsera hecha con este hilo, un resultado muy parecido al que obtienes con hilo mercerizado



Ilustración 60 Pulsera en hilo Mercerizado

(Heimax, 2013)

3.4 Objetivos

3.4.1 Objetivo General

Desarrollar el diseño de un producto que permita al artesano tener una gama amplia en su portafolio de productos y que satisfaga las necesidades de sus clientes , de manera que pueda consolidar la actividad económica y prosperar su negocio.

3.4.2 Objetivos Específicos

- Investigación de mercado para definir el producto adecuado que tendría acogida entre su público objetivo.
- Realizar un análisis y una matriz de comparación para verificar si sería un producto innovador y adecuado.
- Realizar diferentes propuestas de diseño para que el artesano tenga diferentes opciones.
- Diseñar una línea de producto fabricada en Macramé.
- Realizar el proceso para la creación de marca, (Diseño de logo de la empresa, slogan, diseño de papelería, empaque producto, catálogo (brochure); diseñar un stand para la exposición de los productos en ferias.

4. MÉTODOLÓGÍA DE DISEÑO

4.1 Introducción al Método Seleccionado

4.1.1 *La Iluminación en la Decoración*

La iluminación ocupa un rol protagónico en la decoración. El correcto equilibrio entre tipo y cantidad de luz que recibe un espacio, permite transformar el modo en que éste se percibe, haciendo posible realzar o atenuar la decoración e incluso intensificar el valor de los elementos decorativos (molduras, muebles, textiles, etc.).

Con una buena planificación de la iluminación, elección de materiales (artefactos y lámparas) y distribución, se puede cambiar el aspecto y la atmósfera de una habitación. Por el contrario, el mal uso de la iluminación puede echar a perder una buena idea decorativa.

La base de toda iluminación es la luz. La naturaleza nos da un foco de luz utilizable que es el sol, pero esta luz no es suficiente ya que nuestra vida social se desarrolla también durante horas en las que, al ponerse el sol, desaparece la luz natural, siendo necesario valernos de sistemas de luz artificial.

Durante la reforma o decoración de espacios interiores es preciso planificar con detalle las fuentes de luz tanto natural como artificial. La iluminación artificial será un claro protagonista a tono con el espacio y los objetos, pero durante el día se debe poder aprovechar al máximo, y con la mayor cantidad de recursos posibles, las fuentes de luz natural de que dispongamos.

En esta sección, trataremos sobre los distintos recursos de que disponemos para entender y planificar la iluminación en la decoración y el diseño interior. La iluminación en la decoración supone el mejor aprovechamiento de la luz natural y el uso adecuado de las fuentes de luz artificial.

4.1.2 Tipos de Iluminación:

Iluminación General: Es la luz principal que permite ver y desplazarse por un cuarto, sin molestia de sombras o zonas más o menos iluminadas, y que generalmente utiliza un punto de luz por encima del ojo, colgando del techo o en apliques de pared.

Iluminación Puntual (o Focal): Es un tipo de luz más intensa y centrada que tiene por objeto iluminar un área de trabajo o actividad.

Iluminación de Ambiente: Es un tipo de iluminación más teatral, orientada sólo a crear un cierto ambiente y que generalmente emite una luz que no resulta suficiente para iluminar una actividad.

Iluminación Decorativa: Se utiliza para realzar detalles arquitectónicos o iluminar especialmente un objeto. Se utiliza, por ejemplo, para iluminar un cuadro, una escultura o una planta.

4.1.3 Sistemas de iluminación

Son cinco los sistemas para iluminar una habitación, definidos en base a la cantidad de luz directa, indirecta, difusa o una combinación de éstas, que llega al ambiente o área en particular. En la decoración de interiores puede utilizarse cualquiera de estos sistemas, ya sea uno solo o varios en un mismo espacio.

Iluminación Directa:

El flujo de la luz se dirige casi completa y directamente sobre la zona a iluminar. Con este sistema se aprovecha entre un 90 y un 100 % de la luz. Se trata de una luz que generalmente está dada por pantallas colgantes o apliques en paredes, sin difusor entre la lamparita y la zona iluminada.

Las sombras que se producen son duras e intensas. Los contrastes entre luz y sombras deben estar armonizados o calculados para no provocar un efecto violento.

Iluminación Indirecta:

El 90 a 100 % de la luz se dirige hacia el techo y se distribuye luego en el ambiente por refracción. Se utilizan aparatos que en su parte inferior están cerrados y el flujo lumínico se dirige hacia arriba sin difusor. Produce un ambiente agradable, con una luz suave y sin sombras. Conviene que el techo esté pintado en colores claros.

Iluminación Semi-Directa:

Es una iluminación directa pero con un difusor o vidrio traslucido entre la lamparita y la zona a iluminar, que hace que entre un 10 a 40 % de la luz llegue a la superficie u objetos procedente de un reflejo previo en las paredes. Las sombras que se crean no son tan duras y la posibilidad de deslumbramiento es menor.

Iluminación Semi-Indirecta:

Es una iluminación que en su parte inferior ilumina con un difusor sobre la zona a iluminar (como en la iluminación semi-directa) y por arriba envía luz al techo sin difusor (como en la iluminación indirecta). Se utilizan lámparas difusas en el borde inferior pero abiertas en la parte de arriba. Genera un efecto grato sin deslumbramientos y con sombras suaves.

Iluminación Difusa o Mixta:

En este tipo de iluminación el 50 % de la luz se dirige difusa hacia el techo, y de allí es reflejada, y el otro 50 % se dirige difusa hacia la zona a iluminar. Una bocha de vidrio blanco, por ejemplo, es un tipo de iluminación difusa; envía el flujo de luz a toda la habitación pero difuminado. Aquí no hay sombras y se produce una luz agradable pero poco decorativa ya que no se destacan ni sobresalen las formas. (Ambientación, 2014)

4.2 Análisis del Usuario



Ilustración 59 Caracterización de la artesana

Caracterización del Usuario

UBICACIÓN ESPACIAL	ANTIOQUIA
GÉNERO	MUJERES
ESTRATO	DEL 3 AL 6
EDAD	26 A 35 AÑOS
OCUPACIÓN	TRABAJADOR/ ASALARIADO
FRECUENCIA COMPROLÓGICA	ALTA
PROMEDIO DE COMPRA	\$50.000 A \$100.000
PREFERENCIA	PRODUCTOS CON DISEÑO LLAMATIVO
CALIFICACIÓN CALIDAD PRODUCTO	EXCELENTE
SATISFACCIÓN EN COMPRA PRODUCTO MACRAMÉ	BUENA

Tabla 1 Análisis de Usuario

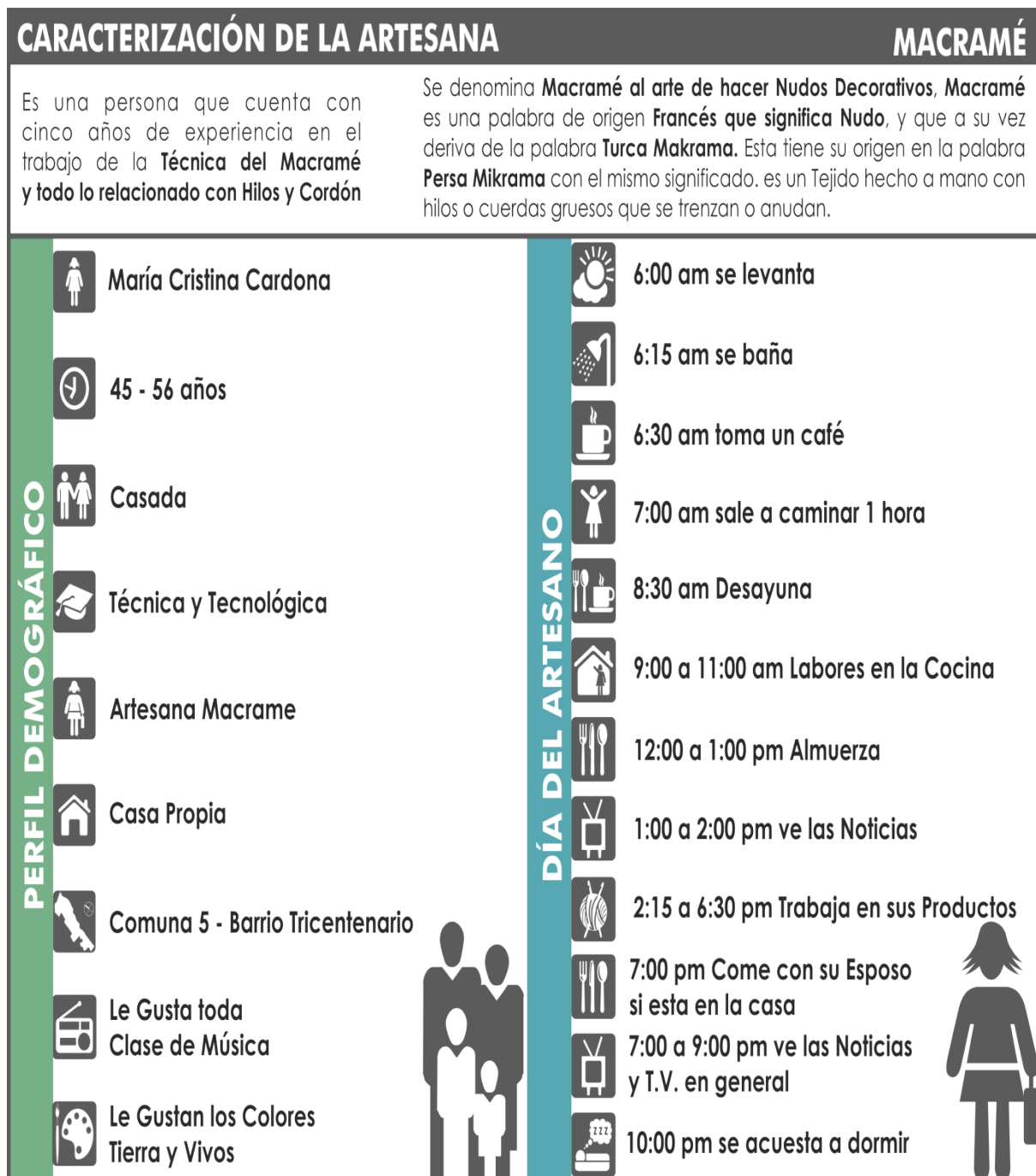
4.3 Análisis del Mercado

4.3.1 Tabulados generales Investigación del Perfil del Usuario (Total Entrevistados 30)

GÉNERO	PORCENTAJE
Femenino	60%
Masculino	40%
Total general	100%

Tabla 2 Variable Género

EDAD	PORCENTAJE
18 a 25 años	20,0%
26 a 35 años	26,7%
36 a 40 años	10,0%
41 a 50 años	23,3%
56 años en adelante	20,0%
Total general	100,0%

Tabla 3 Variable Edad

¿A qué se dedica o cuál es su oficio?

OFICIO	PORCENTAJE
Trabajador o Asalariado	40,0%
Estudiante	26,7%
Ama de casa	20,0%
Jubilado	10,0%
Independiente	3,3%
Total general	100,0%

Tabla 4 Variable Ocupación

¿Sabe usted que es macramé?

CONOCIMIENTO TOTAL	PORCENTAJE
Si	66,7%
No	33,3%
Total general	100,0%

Tabla 5 Conocimiento Total

¿Qué tan importante es el precio al momento de elegir un producto en macramé?

Base: Total 21 entrevistados que conocen que es el Macramé

IMPORTANCIA	PORCENTAJE
Moderadamente importante	23,8%
Extremadamente importante	19,0%
Muy importante	47,6%
Nada importante	9,5%
Total general	100,0%

Tabla 6 Importancia del precio

¿Cuál es la probabilidad de que usted le recomiende un producto en macramé a sus amigos y familiares?

Base: Total 21 entrevistados

PROBABILIDAD	PORCENTAJE
Algo probable	42,9%
Bastante probable	33,3%
Extremadamente probable	19,0%
Poco probable	4,8%
Total general	100,0%

Tabla 7 Probabilidad de recomendación

¿Qué tan útil es un producto en macramé para usted?

UTILIDAD	PORCENTAJE
Extremadamente útil	23,8%
Moderadamente útil	47,6%
Muy útil	28,6%
Total general	100,0%

Tabla 8 Utilidad de un producto en macramé

¿Cuánto dinero en pesos colombianos estaría dispuesto a pagar por este producto?

VALORES	PORCENTAJE
\$10.000 a \$20.000	4,8%
\$20.000 a \$30.000	19,0%
\$30.000 a \$50.000	33,3%
\$50.000 a \$100.000	38,1%
\$100.000 o más	4,8%
Total general	100,0%

Tabla 9 Gasto en compra de productos en macramé

¿Cuánta influencia tiene la calidad de un producto en macramé al momento de elegirlo?

INFLUENCIA	PORCENTAJE
Demasiada	42,9%
Mucha	14,3%
Suficiente	38,1%
Poca	4,8%
Total general	100,0%

Tabla 10 Influencia de la calidad de un producto en macramé

¿Cómo calificaría la calidad de un producto en macramé?

CALIFICACIÓN	PORCENTAJE
Excelente	42,9%
Bueno	33,3%
Ni bueno ni malo	23,8%
Total general	100,0%

Tabla 11 Calificación de la calidad

Cuando le ofrecen un producto en macramé... ¿Qué tanto le llama la atención el diseño del producto?

RESPUESTA	PORCENTAJE
Demasiada atención	52,4%
Mucha atención	23,8%
Suficiente atención	23,8%
Total general	100,0%

Tabla 12 Nivel de atracción por un producto innovador en macramé

¿Qué tan satisfecho ha quedado cuando compra un producto en macramé?

NIVEL DE SATISFACCIÓN	PORCENTAJE
Medianamente satisfecho	33,3%
Muy satisfecho	33,3%
Poco satisfecho	9,5%
Satisfecho	23,8%
Total general	100,0%

Tabla 13 Nivel de satisfacción al adquirir un producto en macramé

¿Qué productos le gustaría que le ofrecieran en macramé?

PRODUCTOS DE PREFERENCIA	PORCENTAJE
Lámparas	38,1%
Accesorios como collares, anillos, pulseras, etc.	28,6%
Biombos	9,5%
Ropa como blusas	9,5%
Hamacas	4,8%
Individuales de Comedor	4,8%
Sillas	4,8%
Total general	100,0%

Tabla 14 Productos que se compran de macramé por gusto



Ilustración 60 SEGMENTACIÓN EDAD VS GÉNERO

4.3.2 Estado del Arte



Ilustración 61 Estado del Arte 1

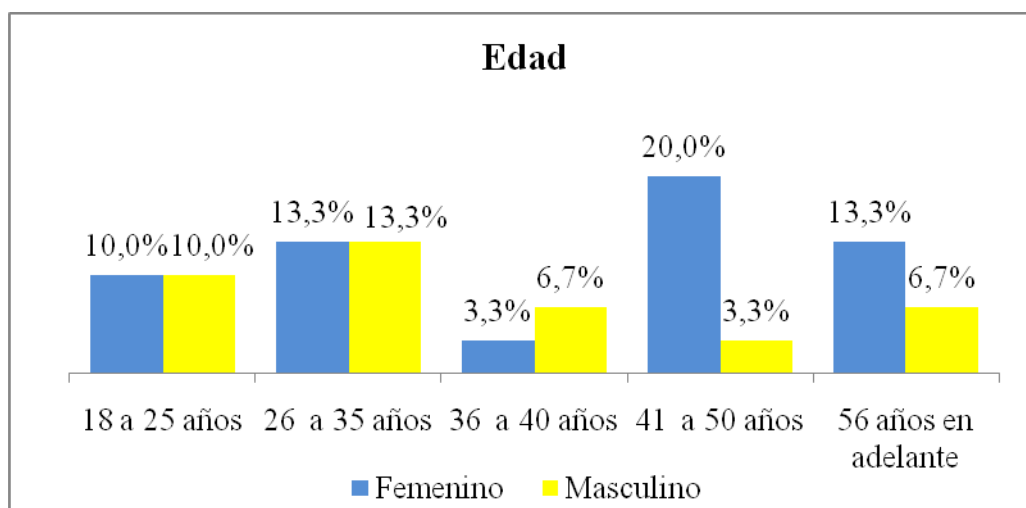

Ilustración 62 Estado del Arte 2

4.3.3 Competencia



Ilustración 63 Mikrama Distributions



Ilustración 64 Artesanum

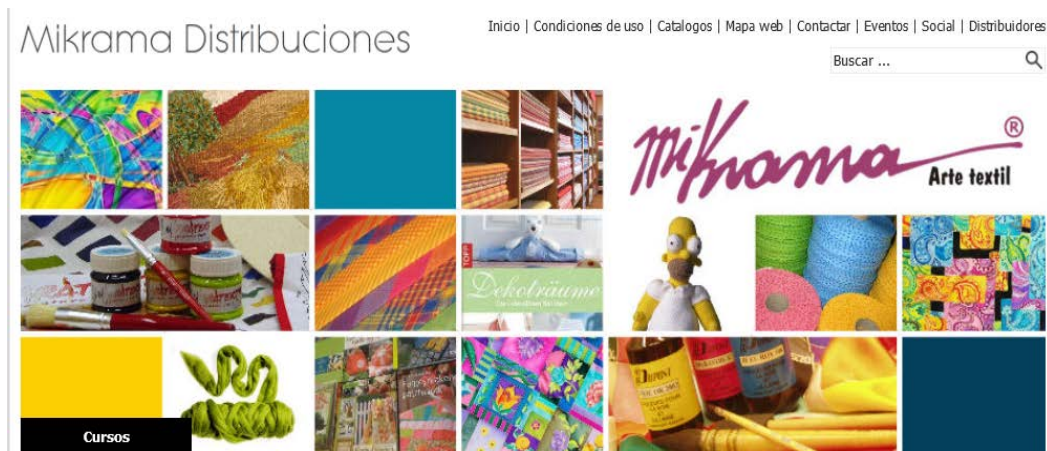

Ilustración 65 Macramé Ann



Ilustración 66 Escuela de Arte y Cerámica

MaajiSwimwear es una empresa que diseña trajes de baño de alta calidad desde 2002, al igual que otras marcas colombianas sus colecciones están siendo promovidas y vendidas por todo el mundo. Dentro de sus diseños desarrollan trajes de baño con macramé. (Brazilian, 2014) (Heaven, 2014)

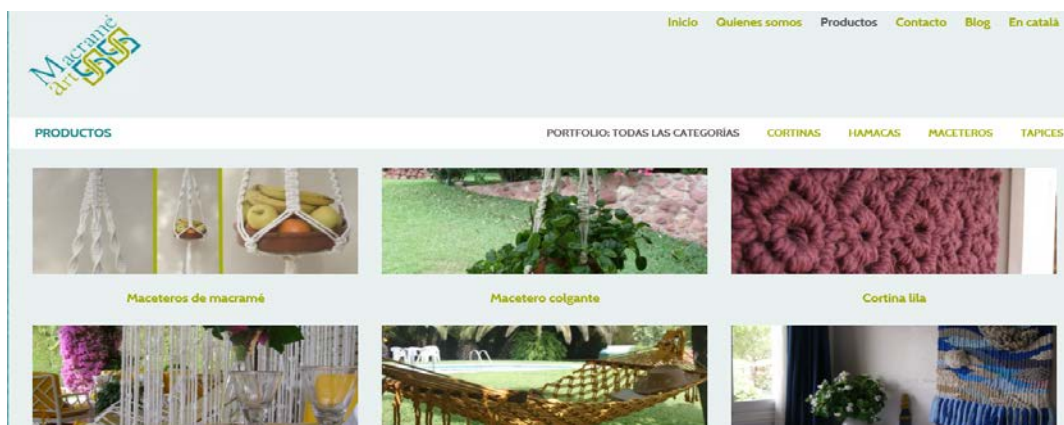

Ilustración 68 Vestido de baño



Ilustración 67 Vestido de baño macramé

Artesanum es el mayor mercado online de artesanías en español Compra regalos exclusivos y a medida directamente al artesano, dentro del cual podemos encontrar gran variedad de productos hechos con la técnica de macramé. (Artesanum, 2014)

Artesanías y manualidades relacionadas con Macrame
 2028 resultados para macrame

Desde el MÁS RECIENTE | Desde el MENOS RECIENTE | Desde el MÁS BARATO | Desde el MENOS BARATO

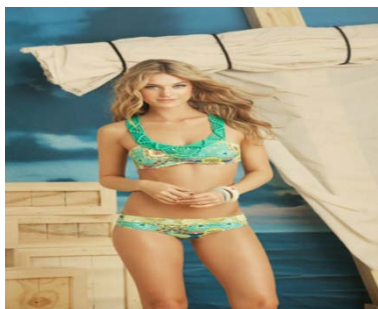
Galería | Lista

Toalla con fleco ma... Taller Del Lino España 75.00€	Collar negro con ón... Artesania Llangka España 50.00€	Colgante marrón de ... Naran Macrame España 25.00€	Collar de macramé c... Veva Artisan Jewelry Guatemala 39.00€
Gargantilla de cuer... Indigena Artesania Fenafia 25.00€	Pulsera de macramé ... Pompollo España 39.00€ 15% 19.55€	Pendiente latón y m... La Guinda España 25.00€	Gargantilla macrame Mikatodo Fenafia 49.00€ 50% 5.00€
Collar de latón y m... La Guinda España 53.00€	Gargantilla cuarzo ... Pazdpaz España 12.00€	Pulsera macramé mar... Rusticka España 14.00€	Pendiente latón y m... La Guinda España 25.00€
Pulsera perla culti... Pazdpaz España 12.00€	Collar de macramé c... Vir Jou Creaciones Italia 72.00€	Pulsera de metal y ... Hypie Chic España 45.00€	Pendientes estrella... El Nido Del Buhu España 3.00€
Pulsera de macramé ... Pompollo España 16.00€	Flores de cerezo ma... Yuyustyle España 6.00€	Collar vintage de m... Artesania Llangka España 38.00€	Collar macrame Artnostre España 12.00€

Ilustración 69 Productos Artesanum

Tramar Artesanos: Grupo de artesanos de Tibasosa (Boyacá) y Bogotá D.C. dedicados a la elaboración de bisutería, en la técnica de macramé. (Artesanos, 2014)



Ilustración 70 Productos Tramar

Accesorios Ateliers: empresa de Cali que elabora accesorios en macramé para la mujer actual con diversidad de diseños que proyectan su identidad. (Ateliers, 2010)



Ilustración 71 Accesorios Ateliers

Macradabra: anudando sueños nudo tras nudo todo en macramé. (Macramé, 23)

Mariposa con corazón rosa

Pulsera con mariposa y corazón en rosa, elaborados en macrame, en cordón encerado

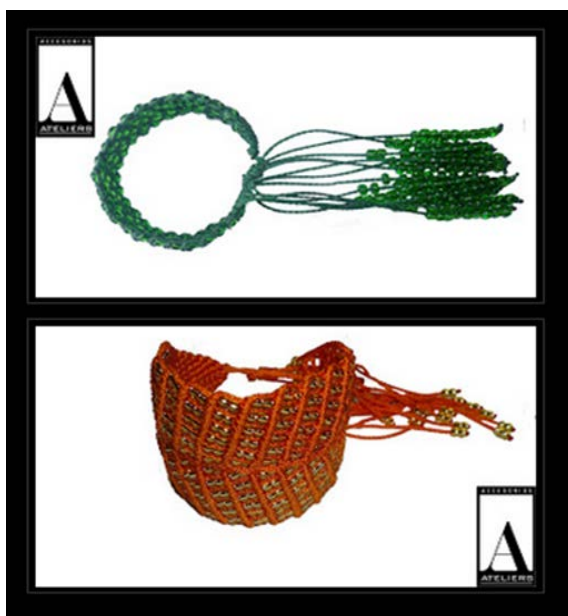

Ilustración 72 Accesorios Macradabra

(Daphne, 2007)



Ilustración 73 Accesorios Pacific Daphne

Pacific Daphne:

Gloria N. Peralta Artesanías en Macramé: hamacas, bolsos, cinturones, pulseras Manizales Colombia. (Peralta)

Accesorios MaHu:

Nació como un pasatiempo y ahora se ha convertido en una de nuestras mayores fuentes de satisfacción. Siempre estamos pensando en los gustos de los y las clientes y ofreciendo productos de calidad, y pretendemos posicionarnos en el mercado virtual y real como una de las pequeñas empresas más recomendadas. (Rosero, 2014)



Gargantilla verde manzana

Delicada gargantilla elaborada en terlenca color verde manzana, con pequeñas pepitas metaliza...

USD\$35.00

MAS INFO

COMPRAR



Gargantilla morada

Exclusiva gargantilla elaborada en terlenca color morado con adorno central sintético y cierr...

USD\$35.00

MAS INFO

COMPRAR

Ilustración 74 Accesorios Mahu

Marzua macramé para la casa: Blog de Decoración, Diseño, Mobiliario, Interiorismo, Arquitectura, Muebles en algodones de colores inspirados en la técnica del macramé.

(Marzua, Marzua, 2013)



Ilustración 75 Accesorios Marzua

Makrama: en esta sección puedes disfrutar de los diseños que André Reis ha creado. Son piezas que ya han sido adquiridas pero si te gusta alguna en particular ponte en contacto con nosotros y diseñaremos una exclusiva para ti. Podrás escoger tanto la piedra como el color de hilo.

Collares y pulseras hechos a mano en macramé. Se utilizan piedras semillas o piezas naturales. Los hilos son encerados grosores 3 y 4. (Reis, 2014)



Ilustración 76 Accesorios Makrama

Macrala: Joyas tejidas en macramé con incrustación de piedras semipreciosas. calle 67
106A-49; Bogotá D.C., Bogotá D.C., COLOMBIA; +(05 1)
5805078



Ilustración 77 Accesorios Macrala

Macrame School: sitio web con tutoriales para elaborar gran variedad de productos en macramé. (School, 2014)

Cruciani C: es una compañía italiana que diseña pulseras en macramé junto con otra gran variedad de productos y está experimentando durante los 2 últimos años un éxito nacional e internacional muy importante. En continuo crecimiento ha conquistado Italia de Norte a Sur, con sus famosas Pulseras de Macramé y Accesorios (Línea de Bolsos), Pashminas y Bufandas de la más alta calidad, fabricado todo en Italia. Después se ha lanzado a conquistar el resto del mundo con distribuidores prestigiosos, aperturas de puntos de venta en: Japón, Corea, España, Dubai y Estados Unidos. Cruciani C por si solo es un éxito, pero también queremos crecer en la red de franquicias, con aperturas en Italia, en lugares como: Monza, Treviglio, Bormio, Roma, Forte deiMarmi, Milan, Verona, Capri, Asís. (Franchising, 2013)

4.3.4 Precios

ITEM	FACTURAS DESCRIPCIÓN	VALOR/UNIT.
1	Mano de obra Eléctrica	10.000
2	Corte de Piezas	60.000
3	Varillas Cedro redonda Ø7 mm.	2.250
4	Bombillo Led 10 watos	28.000
5	Dimmer	24.000
6	Cable de Enchufe	4.500
7	Soquet	2.000
8	Cable Duplex	1.000
9	Hilo Macramé	2.850
10	Transporte	10.000
11	Corte Texto Exhibidor	22.000
12	Laminas de Cárton de 1.00x2.00 mt.	5.200

Tabla 15 Precios

4.3.5 Comercialización

La comercialización se hace a través de diferentes medios como: Catálogos, Expoartesanías, Redes sociales Facebook, Twitter, Whatsapp, página web, Referidos, Vallas, Volantes, Y otros medios por los cuales se puede expandir el negocio.

4.3.6 Proveedores



The screenshot shows the website for 'SUMINISTROS TEXTILES'. The navigation menu includes: INICIO, NOSOTROS, PRODUCTOS (highlighted), SERVICIOS, and CONTACTO. The main content area is titled 'Nuestros Productos' and is divided into three columns:

Descripción	Presentaciones	Productos y Servicios:
Hilo croché:	Ovillos (peso solicitado por el cliente)	Hilo croché
Hilo macramé (combinación de colores)	Ovillos (peso solicitado por el cliente)	Hilo macramé
Hilo para costura de empaques industriales (cafeteros o arroceros)	125, 250 Y 1000 Gramos	Hilo para costura de empaques
Piola	Paquetes de 2 kilos	Piola
Lana	Ovillos (100 gramos)	Lana
Cinta tejidas	Conos (peso solicitado por el cliente)	Cintas Tejidas
Piola para cometas	Conos (peso solicitado por el cliente)	Piola para Cometas
Cuerdas para yoyo	Cuerdas individuales	Piola para yoyo
Hilos para costura industrial en trilladoras y harineras.		

Ilustración 78 Suministros Textiles

AMARILLAS COLOMBIA Directorio Registrar Empresa Movil

Hilos & Suministros Ltda.
Bogotá D.c, Bogotá D.C, Colombia

PARA MÁS INFORMACIÓN HAZ CLIC AQUÍ.

Información de la Empresa Hilos & Suministros Ltda.

- Dirección: Cr127 22 G-28 Int 25
- Ciudad: Bogotá D.c
- Región: Bogotá D.c
- País: Colombia
- Teléfono 298-5750
- Teléfono 298-2535
- Página Web <http://www.hilosvenus.com>

Descargar Mapa Satelital
Planos de Rutas, Callejeros, Tiempo y Tráfico. ¡Gratis en tu Navegador!

Ilustración 79 Hilos & Suministros Ltda.

facebook

Correo o teléfono Contraseña Entrar

No cerrar sesión ¿Has olvidado tu contraseña?

HILOS & Macrame

Importador de HILOS & Macrame está en Facebook.

Para conectar con HILOS & Macrame, regístrate hoy en Facebook.

Regístrate Entrar

HILOS & Macrame
Comunidad

Biografía Información Fotos Me gusta Vídeos

Ilustración 80 Hilos & Macramé

Proveedores Medellín***Hitexcol S.a.***

Cr43 A 14-27 Of 601.

Invista, poliéster teñido, vanylon, microdenier, alltex, nylon, crudo, poliéster texturizado, poliéster algodón, hilazas, nylon cuerda industrial, hilos lisos...

Hilos Telaraña -

Cl 81 52 A-73 Itagüí.

Tinturas & Telas S.a. -

Hatillo Km 27 Autop Norte.

Confecciones

Cr48 B 67 S-34 Sabaneta.

Idatex So Free -

Tr33 S 31 E-32 P-2 Envigado.

Britex S.a. -

Cl 49 B 64 B-112 Of 302.

Mundial De Hilos S.a. -

Cl 49 B 67 A-16.

Textiles Miratex -

Cl 30 55-183.

Paracoser -

Cr54 49-71.

Microdenier S.a. -

Cr45 A 66 A-154 Itagüí.

Hilos Y Procesos S.a. -

Cr50 99 S-135 P-2 La Estrella.

Hilos Y Piolas Jaramillo Ltda -

Cl 50 A 46-11 Itagüí.

Tintexa S.a. -

Cl 72 44-96 Itagüí.

Polinylon S.a. -

Cr 46 27-110. Medellín.

Empaques El Triunfo -

Cl 9 No. 51-226 Guayabal..

Multifilco S.a. -

Cr41 A 46-60 Itagüí.

Distribuidora Oscadri -

Cr63 36-109 Itagüí.

Despercol S.a. -

Cl 100 D S 50-155 La Tablaza- Estrella.

Hilanderías Universal S.a. -

Cl 12 Sur 50 E-20.

Dong Il Marathon Ltda. -

Cl 48 C 65-29..

Antioqueña De Máquinas Y Cía. Ltda. -

Cr54 49-34.

Hiagricol -

Cr46 42-80.

Recubrimientos Técnicos De Antioquia -

Cr42 36 S-16 Of-201 Envigado

Vanhilos -

Cr53 51-59 Of 201.

Inter Hilos -

Cr31 25-110 Marinilla

Bikytex -

Cr53 49-47 L-107

Compañia Hilazas Sucre -

Cr47 48-19.

Hilos Patry -

Cl 63 50-14 Bello.

Hilo Color -

Cr 53 49-47 L-175

Color Ya -

Cr40 40 B-S 20 Envigado.

Hilo Agricola Gabriel Gallego -

Cl 7 S 51 A-127

Accesorios E Hilos -

Cl 70 47 A-47 Int 301.

Hilo Fino -

Cl 30 A 80-07.

4.4 Pds

CLASIFICACIÓN	NECESIDAD (Voz del Usuario)	REQUERIMIENTO	MEDIDA	VALOR	DEMANDA (D) DESEO (d)	IMPACTO
CAPACIDAD	decorativa	El elemento debe ser para espacios interiores	Centímetros	Mínimo 50x25x25	D	4
ESTÉTICO	Que sea Sobrio	El elemento debe ser llamativo para el Usuario.	Formas y Colores	Colores Tierra	D	3
MANTENIMIENTO	Que sea Fácil de Limpiar	Que la forma y los materiales faciliten su limpieza.	Tiempo Minutos	Mínimo 5 minutos	d	3
PESO	Que no pese Mucho	El elemento debe ser liviano.	kilogramo	Mínimo 5 kg.	d	3
PRECIO DE VENTA	Que sea Asequible	El elemento debe ser funcional y competitivo	Pesos Colombianos	Mínimo \$100,000	d	4
VIDA ÚTIL	Que sea Duradero	El elemento debe ser resistente al uso.	Tiempo Años	Mínimo 3 años	D	5

Tabla 16 PDS del producto



Ilustración 82 Collage Bailes Tipicos de Colombia



Ilustración 83 Collage Ancestros

4.6 Diseño Detalle



Ilustración 84 Diseño del Arte

5. CRONOGRAMA DE ACTIVIDADES

ACTIVIDADES	PLAZO	MESES											
		1				2				3			
		1	2	3	4	1	2	3	4	1	2	3	4
Investigación de mercados	1 semana	■											
Análisis de posibilidad de diseño	1 semana		■										
Posibles bosquejos iniciales	2 semanas		■	■									
Diseño y Branding de la marca	3 semanas			■	■	■							
Elaboración sistema de empaque	3 semanas					■	■	■					
Bosquejo y creación del exhibidor	3 semanas							■	■	■			
Elaboración anteproyecto	9 semanas	■	■	■	■	■	■	■	■	■	■		
Elección del producto final	2 semanas									■	■		
Corrección de inconvenientes del proyecto	2 semanas										■	■	
Diseño final del producto y del proyecto	2 semanas								■	■	■	■	■

Tabla 17 Cronograma de actividades

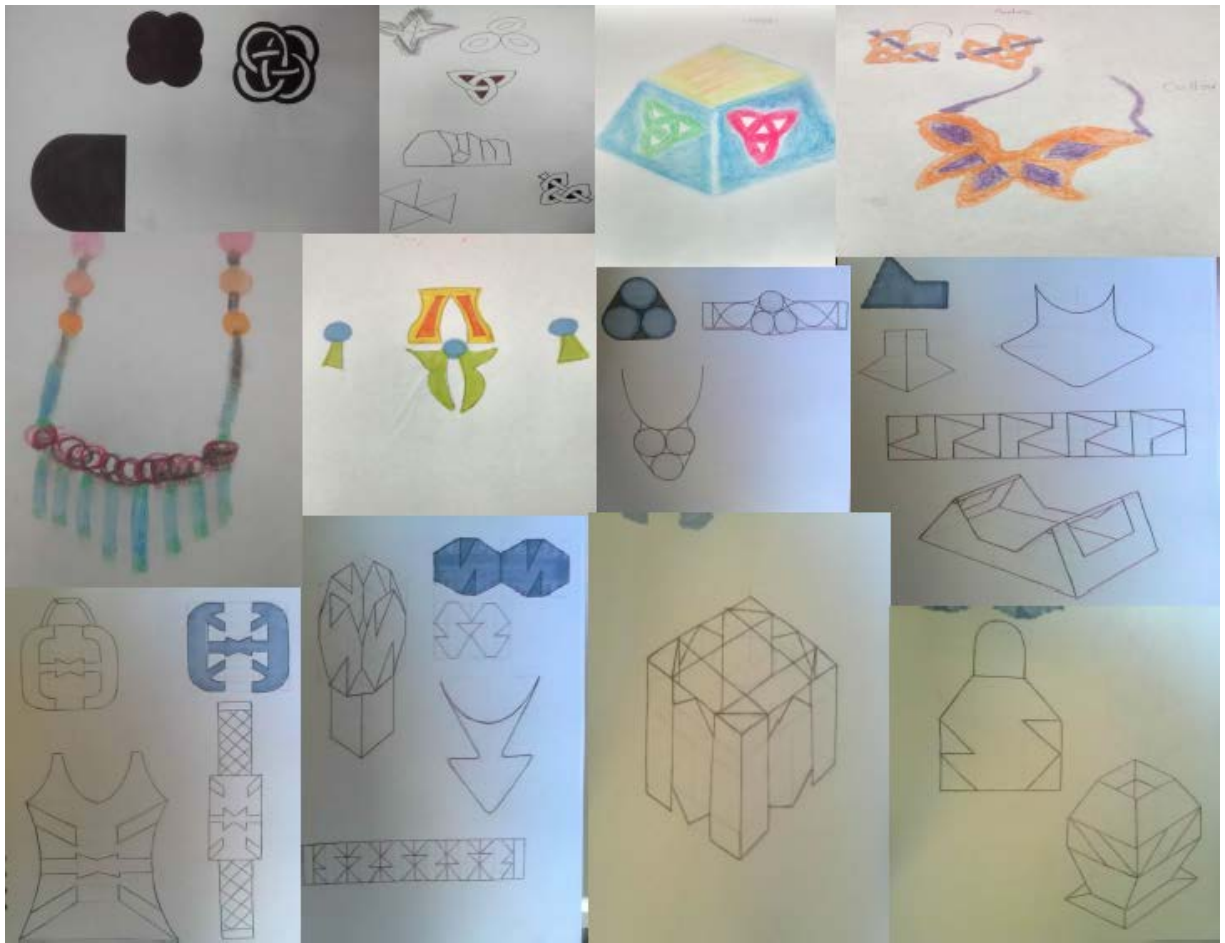
6. BENEFICIARIOS DEL PROYECTO

Alcaldía de Medellín

Cedezos

Tecnológico Metropolitano de Medellín, ITM

Artesana María Cristina Cardona Gómez

Estudiantes de Taller de Diseño de Tecnología en Diseño Industrial ITM: Carlos Andrés Gallego, Norman Luna, Davinson Galeano, María Antonieta Valencia Ríos

7. RECURSOS HUMANOS

Profesor Mauricio Velásquez de la Asignatura Taller de Diseño

Artesana María Cristina Cardona Gómez

Estudiantes Taller de Diseño de Tecnología de Diseño Industrial: Carlos Andrés Gallego,
Norman Luna, Davinson Galeano, María Antonieta Valencia Ríos

8. RECURSOS MATERIALES Y FINANCIEROS

ITEM	FACTURAS DESCRIPCIÓN	VALOR/UNIT.	CANTIDAD	TOTAL
1	Mano de obra Eléctrica	10.000	1	10000
2	Corte de Piezas	60.000	1	60000
3	Varillas Cedro redonda Ø7 mm.	2.250	4	9000
4	Bombillo Led 10 watos	28.000	1	28000
5	Dimmer	24.000	1	24000
6	Cable de Enchufe	4.500	1	4500
7	Soquet	2.000	1	2000
8	Cable Duplex	1.000	2	2000
9	Hilo Macramé	2.850	12	34200
10	Transporte	10.000	3	30000
11	Corte Texto Exhibidor	22.000	1	22000
12	Laminas de Cárton de 1.00x2.00 mt.	5.200	5	26000
				251700

Tabla 18 Costos materiales

9. CÁLCULOS DE EJECUCIÓN

El proceso de ejecución del proyecto tomó dos semanas:

- Planeación de compra de materiales (1 día)
- Conseguir el material adecuado para la construcción de la Lámpara diseñada en macramé (1 día)
- Corte en láser del esqueleto de la lámpara e instalación de todo el cuerpo (2 días)
- Elaboración del tejido de macramé por parte de la artesana María Cristina Cardona (1 semana)
- Adaptación del sistema de luz por parte de los Estudiantes del ITM (2 días)

10. RESULTADOS

- Elaboración de un producto en macramé complementado con diseño industrial, con el fin de afianzar las bases concebidas de lo que es artesanía.
- Investigación sobre el tema de macramé en otros países y que otro tipo de artículos se podrían ofrecer en el mercado que llamaran la atención del consumidor final.
- Apoyo de parte de la Universidad ITM, y los artesanos para que los estudiantes de Tecnología en Diseño Industrial diseñaran un objeto artesanal.

11. CONCLUSIONES

- La presente investigación tuvo como objetivo principal desarrollar un producto de diseño innovador, elaborado en macramé y madera; que permitiera al artesano ofrecer otro tipo de artículos en su catálogo.

- Es de vital importancia realizar una investigación adecuada para poder llevar al mercado un producto que genere expectativas buenas e ideales de compra por parte de los consumidores.

- Generar distintas ideas de diseño que pudieran afianzar los conocimientos de los estudiantes del ITM y generar nuevas expectativas de negocio en los artesanos de los CEDEZOS.

12. REFERENCIAS BIBLIOGRÁFICAS

- Ambientación, E. y. (2014). *Estilo y Ambientación Argentina*. Recuperado el 10 de Noviembre de 2014, de <http://www.estiloambientacion.com.ar>
- Artesanos, T. (2014). *Artesanías de Colombia*. Recuperado el Octubre de 2014, de http://artesaniasdecolombia.com.co/PortalAC/galerias/tramar_746
- Artesanum. (2014). *Artesanum hecho con amor*. Recuperado el Octubre de 2014, de <http://www.artesanum.com/>
- Ateliers. (11 de mayo de 2010). *Atelier Accesorios*. Recuperado el Octubre de 2014, de <http://ateliersaccesorios.blogspot.com/2010/05/pulseras-en-hilo-tejidas-macrame.html>
- Brazilian. (2014). *Brazilian Bikini Shop*. Recuperado el Octubre de 2014, de <http://www.brazilianbikinishop.com/es/macrame-heaven-32667.html>
- Colombia, A. d. (2010). *Artesanías de Colombia*. Recuperado el 12 de Octubre de 2014, de (http://artesaniasdecolombia.com.co/PortalAC/C_nosotros/apoyo-y-fortalecimiento-del-sector-artesanal_727)
- Conquismania. (2014). Recuperado el 13 de Septiembre de 2014, de <http://www.conquismania.cl/conquistadores/especialidades/ayuda/macrame.htm>
- Daphne, P. (Agosto de 2007). *Flickr*. Recuperado el Octubre de 2014, de <https://www.flickr.com>
- Eydart. (s.f.). *Estrellitas y duendes*. Recuperado el 12 de Septiembre de 2014, de <http://estrellitasyduendesmanualidades.blogspot.com>
- Franchising. (2013). *Braccialetti Cruciani*. Recuperado el Octubre de 2014, de <http://www.braccialetticruciani.it/franchising.php>
- Heaven, M. M. (2014). *Acuarina Colombia*. Recuperado el Octubre de 2014, de <http://acuarina.com.co/maaji-macrame-heaven-309.html>
- Heiimax. (2013). *Taringa.net*. Recuperado el 8 de Octubre de 2014, de <http://www.taringa.net/comunidades/macratinga/7299135/Tipos-de-Hilo-para-hacer-trabajos-en-macrame.html>
- Macramé, M. (2014 de Noviembre de 23). Recuperado el Octubre de 2014, de <http://macradabra.blogspot.com/>
- Marzua, M. (17 de marzo de 2013). *Marzua*. Recuperado el Octubre de 2014, de <http://marzua.blogspot.com/2013/03/macrame-para-la-casa.html>

- Marzua, M. (17 de marzo de 2013). *Marzua*. Recuperado el Octubre de 2014, de <http://marzua.blogspot.com/2013/03/macrame-para-la-casa.html>
- Nydia, C. (1999). *Centro de Investigación y Documentación para la Artesanía • CENDAR*. Recuperado el 12 de Septiembre de 2014, de <http://cendar-repositorio.metabiblioteca.org/handle/001/1284>
- Peralta, G. N. (s.f.). *Gloria Peralta Artesanías*. Recuperado el Octubre de 2014, de http://www.gloriaperalta.com/Productos_Artesanias_de_Macrame.htm
- Procolombia. (2014). *Colombia Travel*. Recuperado el 15 de Septiembre de 2014, de <http://www.colombia.travel/es/>
- Reis, A. (2014). *Makrama*. Recuperado el Octubre de 2014, de http://www.makrama.es/makrama/piezas_unicas.html
- Rodriguez, Y. (28 de marzo de 2010). *Macramé*. Recuperado el 13 de Septiembre de 2014, de <http://macrame-cj.blogspot.com/2010/03/historia.htm>
- Rosero, M. H. (2014). *Accesorios Mahu*. Recuperado el Octubre de 2014, de <http://www.accesoriosmahu.com>
- Sagarpa. (2014). *Las Manos del Mundo*. Recuperado el 12 de Septiembre de 2014, de <http://www.lasmanosdelmundo.com/artesanos.html>
- School, M. (2014). *Macrame School*. Recuperado el Octubre de 2014, de <http://www.macrameschool.com/>
- Staff, F. (Agosto de 2014). *Forbes México*. Recuperado el 14 de Septiembre de 2014, de <http://www.forbes.com.mx/mexico-y-sus-artesantias-en-el-mundo/>

14. TABLAS

Tabla 1 Análisis de Usuario.....	78
Tabla 2 Variable Género.....	79
Tabla 3 Variable Edad	79
Tabla 4 Variable Ocupación	80
Tabla 5 Conocimiento Total	80
Tabla 6 Importancia del precio	81
Tabla 7 Probabilidad de recomendación.....	81
Tabla 8 Utilidad de un producto en macramé.....	82
Tabla 9 Gasto en compra de productos en macramé	82
Tabla 10 Influencia de la calidad de un producto en macramé.....	83
Tabla 11 Calificación de la calidad.....	83
Tabla 12 Nivel de atracción por un producto innovador en macramé.....	84
Tabla 13 Nivel de satisfacción al adquirir un producto en macramé.....	84
Tabla 14 Productos que se compran de macramé por gusto	85
Tabla 15 Precios.....	95
Tabla 16 PDS del producto.....	104
Tabla 17 Cronograma de actividades.....	108
Tabla 18 Costos materiales	111

13. TABLAS DE ILUSTRACIONES

Ilustración 1 Artesanos del Mundo	11
Ilustración 2 Artesanía en Cerámica	12
Ilustración 3 Campanas en cerámica de Ráquira	13
Ilustración 4 Alcancías en cerámica de Ráquira	14
Ilustración 5 Cerámica de la Chamba	16
Ilustración 6 Fique de las Guacamayas	18
Ilustración 7 Artesanías en Werrengue	20
Ilustración 8 Artesanías en Werrengue	21
Ilustración 9 Accesorios en Tagua	24
Ilustración 10 Bosque de guadua en el Paisaje Cultural Cafetero	26
Ilustración 11 Construcción de un peaje en guadua	28
Ilustración 12 Artesanías hechas en coco	31
Ilustración 13 Artesanías hechas en coco	32
Ilustración 14 Hamacas de San Jacinto	33
Ilustración 15 Pueblo Boyacense	34
Ilustración 16 Tejido de Ruana Boyacense	35
Ilustración 17 Tejido de Ruana Boyacense	36
Ilustración 18 Sombrero Vueltaio	38
Ilustración 19 Caña Flecha	39
Ilustración 20 Sombrero Vueltaio	40
Ilustración 21 La Hamaca de colores	41
Ilustración 22 Tejidos Wayuú	42
Ilustración 23 Tejidos Wayuú	43
Ilustración 24 Molas	44
Ilustración 25 Accesorios en Mola	46
Ilustración 26 Bordados de Cartago	47
Ilustración 27 Bordados de Cartago	48
Ilustración 28 Réplica de los aretes precolombinos	49
Ilustración 29 Filigramas de Mompox	50
Ilustración 30 Filigramas de Mompox	52
Ilustración 31 Nudo simple	60
Ilustración 32 Nudo básico	60
Ilustración 33 Nudo corredizo	60
Ilustración 34 Nudo plano	60
Ilustración 35 Nudo medio cote	61
Ilustración 36 Nudo Festón horizontal	61
Ilustración 37 Nudo Festón inclinado	61
Ilustración 38 Nudo Josefina	62

Ilustración 39 Nudo Borla.....	62
Ilustración 40 Nudo de Tela.....	62
Ilustración 41 Picos y acabados	62
Ilustración 42 Nudo Fraile	63
Ilustración 43 Nudo Tortuga.....	63
Ilustración 44 Nudo Mágico o Ligadura.....	63
Ilustración 45 Nudo Cadena o Simple	63
Ilustración 46 Hilo encerado.....	64
Ilustración 47 Hilo encerado.....	64
Ilustración 48 Trabajo con hilo encerado.....	65
Ilustración 49 Hilo Mercerizado	65
Ilustración 50 Madeja Torcida.....	66
Ilustración 51 Bordado o ganchillo.....	66
Ilustración 52 Hilo cola de rata.....	67
Ilustración 53 Pulseras en macramé.....	67
Ilustración 54 Hilo Hemp.....	68
Ilustración 55 Bolso en hilo Hemp	68
Ilustración 56 Hilo de Nylon.....	69
Ilustración 57 Pulsera de hilo y rosarios	70
Ilustración 58 Hilo para bordar	70
Ilustración 59 Caracterización de la artesana.....	77
Ilustración 60 SEGMENTACIÓN EDAD VS GÉNERO	85
Ilustración 61 Estado del Arte 1.....	86
Ilustración 62 Estado del Arte 2.....	86
Ilustración 63 Mikrama Distribuciones	87
Ilustración 64 Artesanum.....	87
Ilustración 65 Macramé Ann	87
Ilustración 66 Escuela de Arte y Cerámica.....	88
Ilustración 67 Vestido de baño macramé.....	88
Ilustración 68 Vestido de baño	88
Ilustración 69 Productos Artesanum	89
Ilustración 70 Productos Tramar	90
Ilustración 71 Accesorios Ateliers.....	90
Ilustración 73 Accesorios Pacific Daphne.....	91
Ilustración 72 Accesorios Macradabra.....	91
Ilustración 74 Accesorios Mahu	92
Ilustración 75 Accesorios Marzua	93
Ilustración 76 Accesorios Makrama.....	94
Ilustración 77 Accesorios Macrala	94
Ilustración 78 Suministros Textiles	96

Ilustración 79 Hilos & Suministros Ltda.	97
Ilustración 80 Hilos & Macramé.....	97
Ilustración 81 Collage Las Maravillas de Colombia.....	105
Ilustración 82 Collage Bailes Tipicos de Colombia	106
Ilustración 83 Collage Ancestros	106
Ilustración 84 Diseño del Arte	107
Ilustración 85 Propuesta de marcas 1.....	126
Ilustración 86 Propuesta de marcas 2.....	127
Ilustración 87 Catálogo Portada.....	128
Ilustración 88 Catálogo página 1	129
Ilustración 89 Catálogo página 2	130
Ilustración 90 Catálogo Contraportada	131
Ilustración 91 Tarjeta de Presentación.....	132
Ilustración 92 Plano 1	133
Ilustración 93 Plano 2	134
Ilustración 94 Plano 3	135
Ilustración 95 Plano 4	136
Ilustración 96 Plano 5	137
Ilustración 97 Plano 6	138
Ilustración 98 Plano 7	139
Ilustración 99 Exhibidor	140

15. ANEXOS

15.1 Cuestionario Investigación De Mercados

Sexo: Femenino Masculino

Edad:

- 18 a 25 años
- 26 a 35 años
- 36 a 40 años
- 41 a 50 años
- 56 años en adelante

¿A qué se dedica o cuál es su oficio?

- Ama de casa
- Estudiante
- Trabajador o Asalariado
- Independiente
- Jubilado

¿Sabe usted que es macramé?

- Si → (CONTINÚE CON LA PREGUNTA 3)
- No → (TERMINE CON LA ENCUESTA Y DESPIDASE)

¿Qué tan importante es el precio al momento de elegir un producto en macramé?

- Extremadamente importante
- Muy importante
- Moderadamente importante
- Poco importante
- Nada importante

¿Cuál es la probabilidad de que usted le recomiende un producto en macramé a sus amigos y familiares?

- Extremadamente probable
- Bastante probable
- Algo probable
- Poco probable
- Nada probable

¿Qué tan útil es un producto en macramé para usted?

- Extremadamente útil
- Muy útil
- Moderadamente útil
- Poco útil

- Nada útil

¿Cuánto dinero en pesos colombianos estaría dispuesto a pagar por este producto?

- \$10.000 a \$20.000
- \$20.000 a \$30.000
- \$30.000 a \$50.000
- \$50.000 a \$100.000
- \$100.000 o más

¿Cuánta influencia tiene la calidad de un producto en macramé al momento de elegirlo?

- Demasiada influencia
- Mucha influencia
- Suficiente influencia
- Poca influencia
- Nada de influencia

¿Cómo calificaría la calidad de un producto en macramé?

- Excelente
- Bueno
- Ni bueno ni malo

- Malo
- Malísimo

Cuando le ofrecen un producto en macramé.... ¿Qué tanto le llama la atención el diseño del producto?

- Demasiada atención
- Mucha atención
- Suficiente atención
- Poca atención
- Nada de atención

¿Qué tan satisfecho ha quedado cuando compra un producto en macramé?

- Muy satisfecho
- Satisfecho
- Medianamente satisfecho
- Poco satisfecho
- Nada satisfecho

¿Qué productos le gustaría que le ofrecieran en macramé?

- Accesorios como collares, anillos, pulseras, etc.
- Lámparas
- Biombos
- Hamacas
- Algún otro producto..... ¿Cuál? (ESPECIFIQUE) _____

15.2 Propuesta de Marcas



Ilustración 85 Propuesta de marcas 1



Ilustración 86 Propuesta de marcas 2

15.3 Catálogo



Ilustración 87 Catálogo Portada

Productos

BOLSOS



Bolso
Nudo Festón y Plano
\$30.000



Bolso
Nudo Festón y Plano
\$30.000



Bolso
Nudo Festón y Plano
\$50.000



Bolso
Nudo Festón y Plano
\$30.000



Bolso
Nudo Festón y Plano
\$40.000



Bolso
Nudo Festón y Plano
\$30.000



Bordado
Nudo Festón y Plano
\$30.000 - \$50.000



Bordado
Nudo Festón y Plano
\$30.000 - \$50.000



Bordado
Nudo Festón y Plano
\$30.000 - \$50.000

Ilustración 88 Catálogo página 1

Productos

LÁMPARAS, ZAPATOS Y ALGO MÁS

Mochilas
Nudo Festón y Plano
\$30.000 - \$50.000

Carpetas
Nudo Festón y Plano
\$30.000 - \$50.000

Sandalias
Nudo Festón y Plano
\$30.000 - \$50.000

Accesorios
Nudo Festón y Plano
\$10.000 - \$30.000

Bordes para toallas
Nudo Festón y Plano
\$20.000

Lámpara
Nudo Festón y Plano
\$60.000 - \$80.000

Artículos en Materiales de buena calidad

- Hilo macramé
- Piola
- Madera
- Caucho

Producción hecha a mano
100% Colombiana
María Cristina Cardona Gómez
cel: 3017833915



Ilustración 90 Catálogo Contraportada

15.4 Tarjeta de Presentación



Ilustración 91 Tarjeta de Presentación

15.5 Planos del Sistema de Iluminación en Macramé



Ilustración 92 Plano 1



Ilustración 93 Plano 2

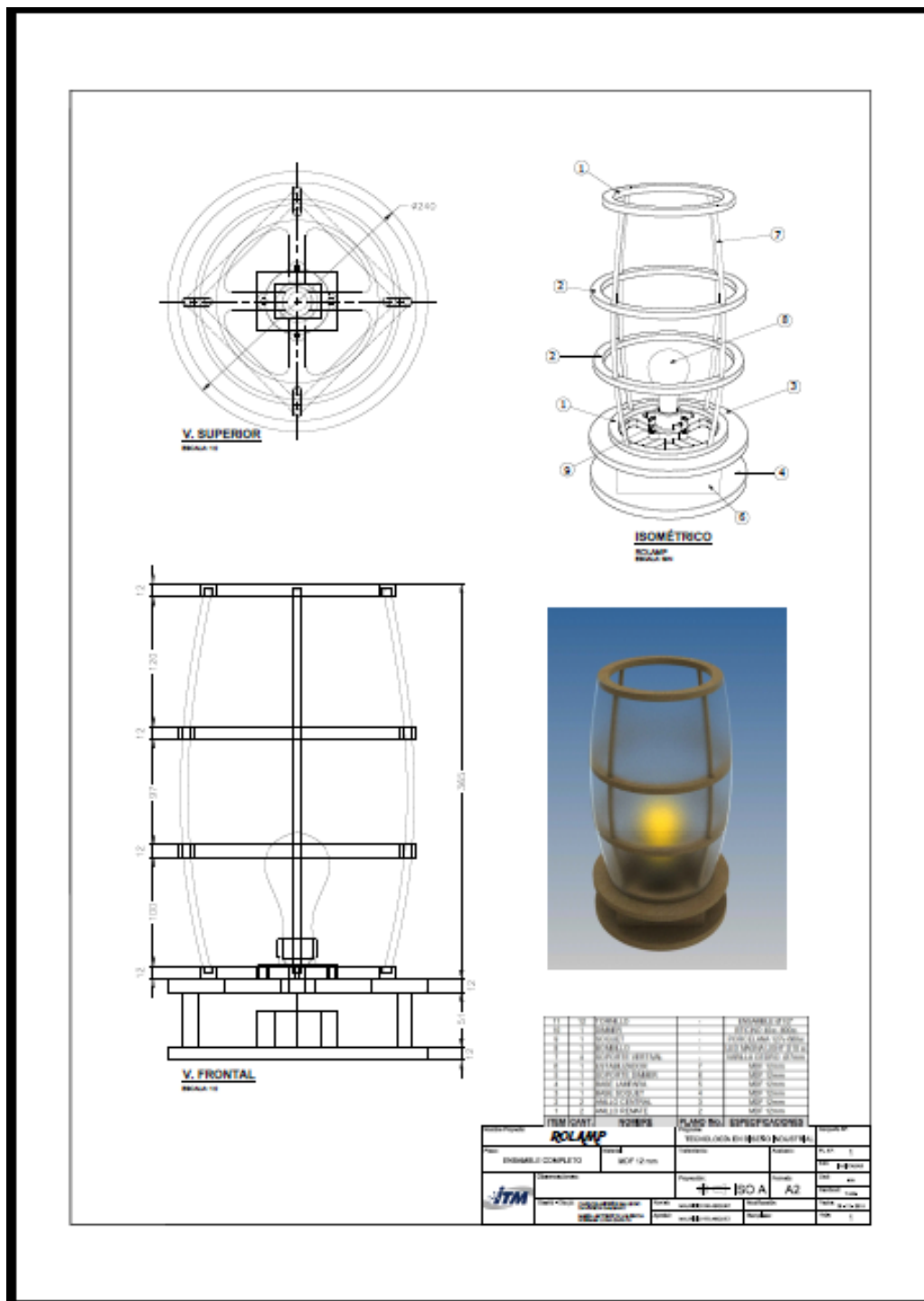

Ilustración 94 Plano 3

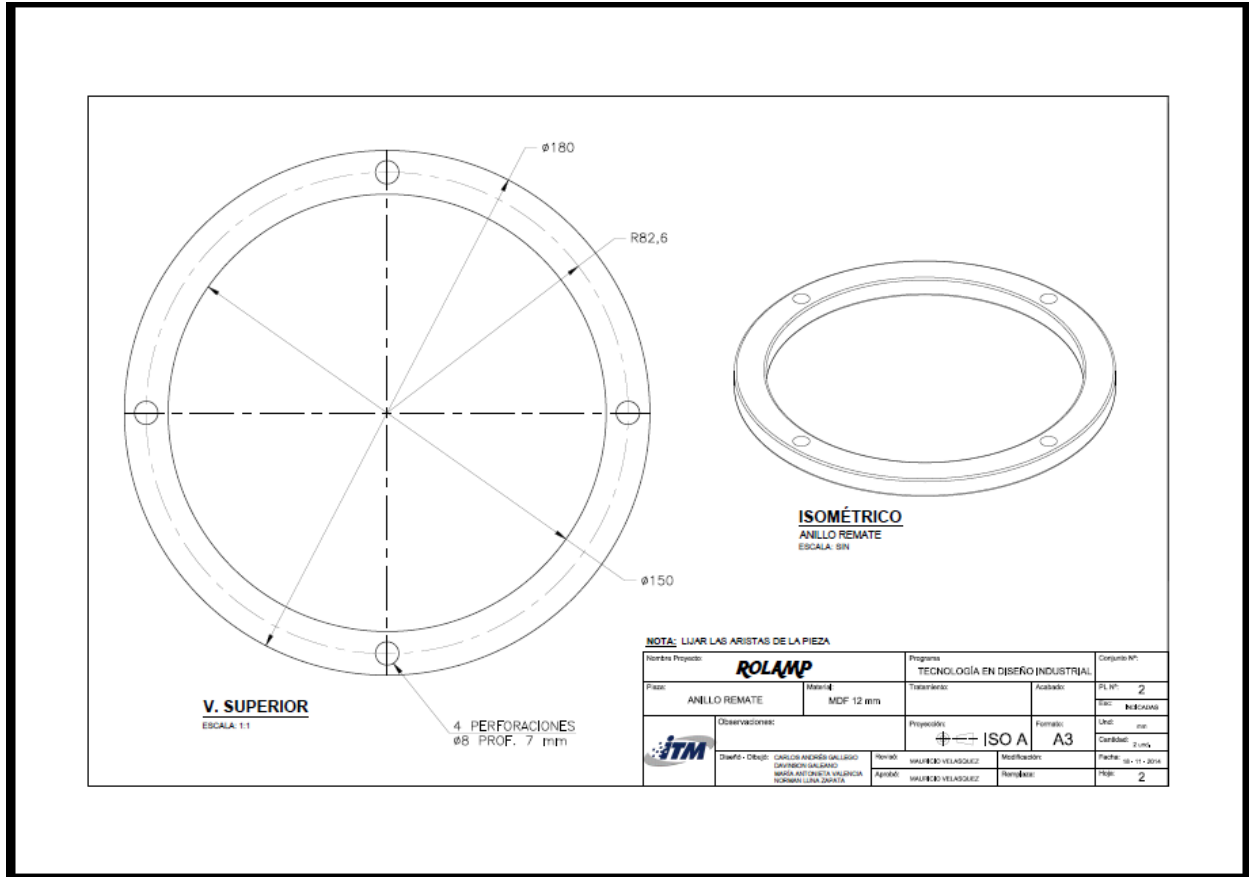

Ilustración 95 Plano 4

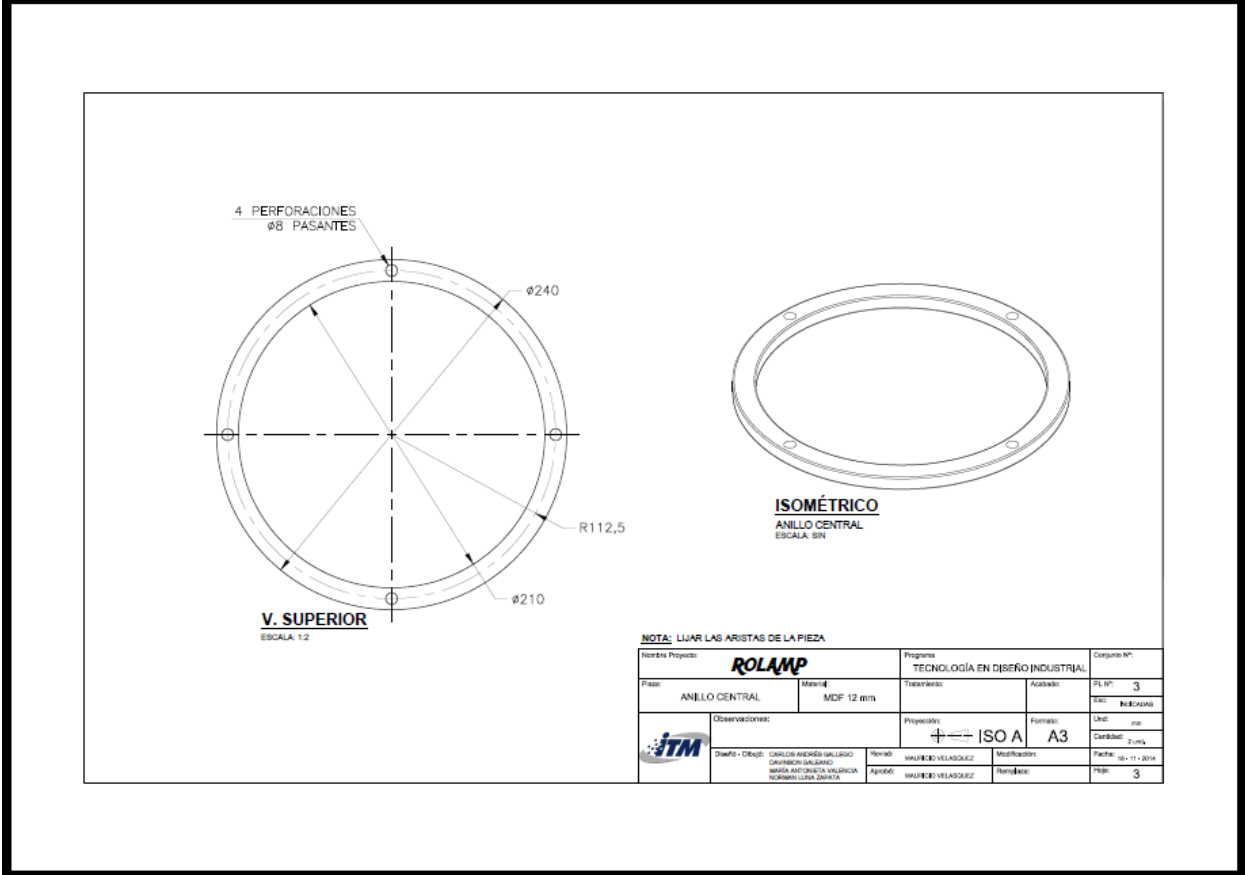

Ilustración 96 Plano 5

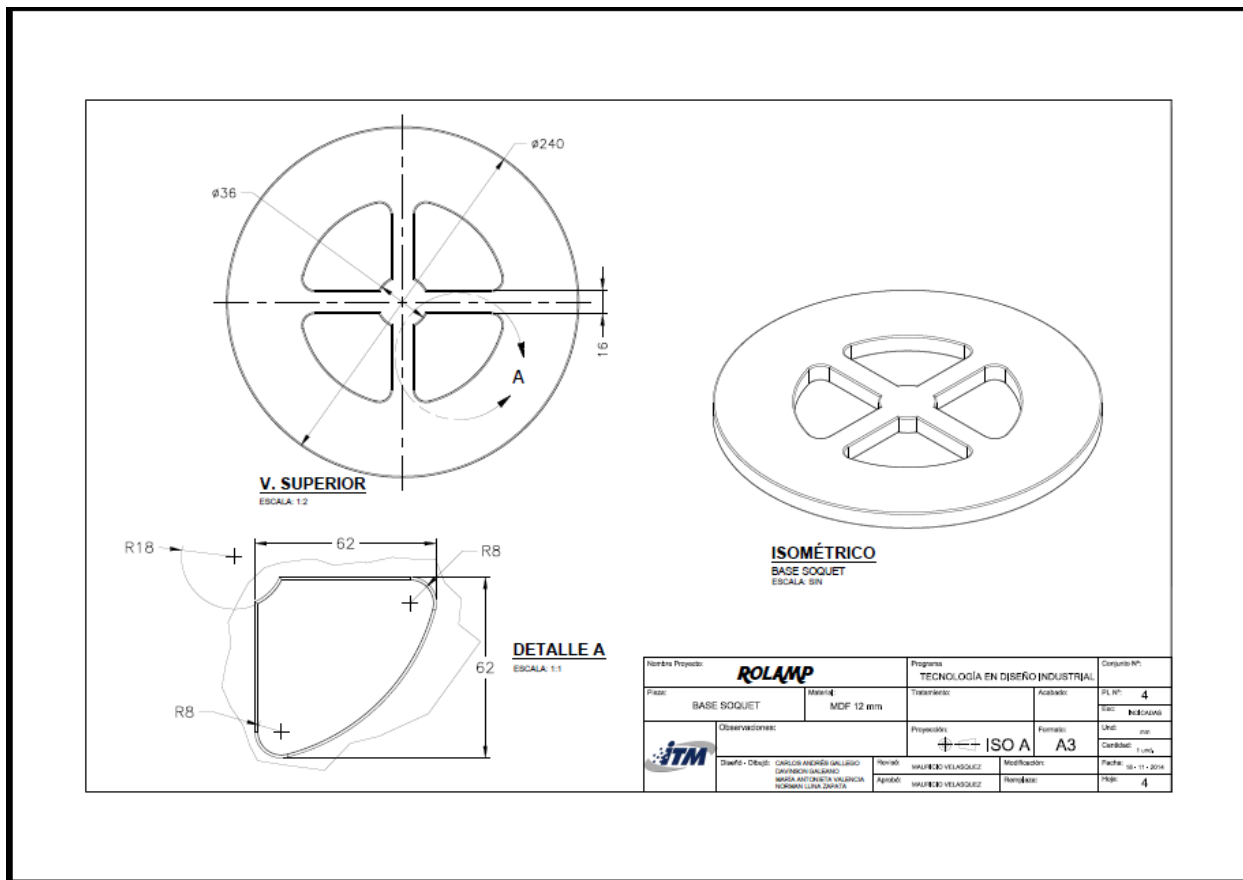

Ilustración 97 Plano 6

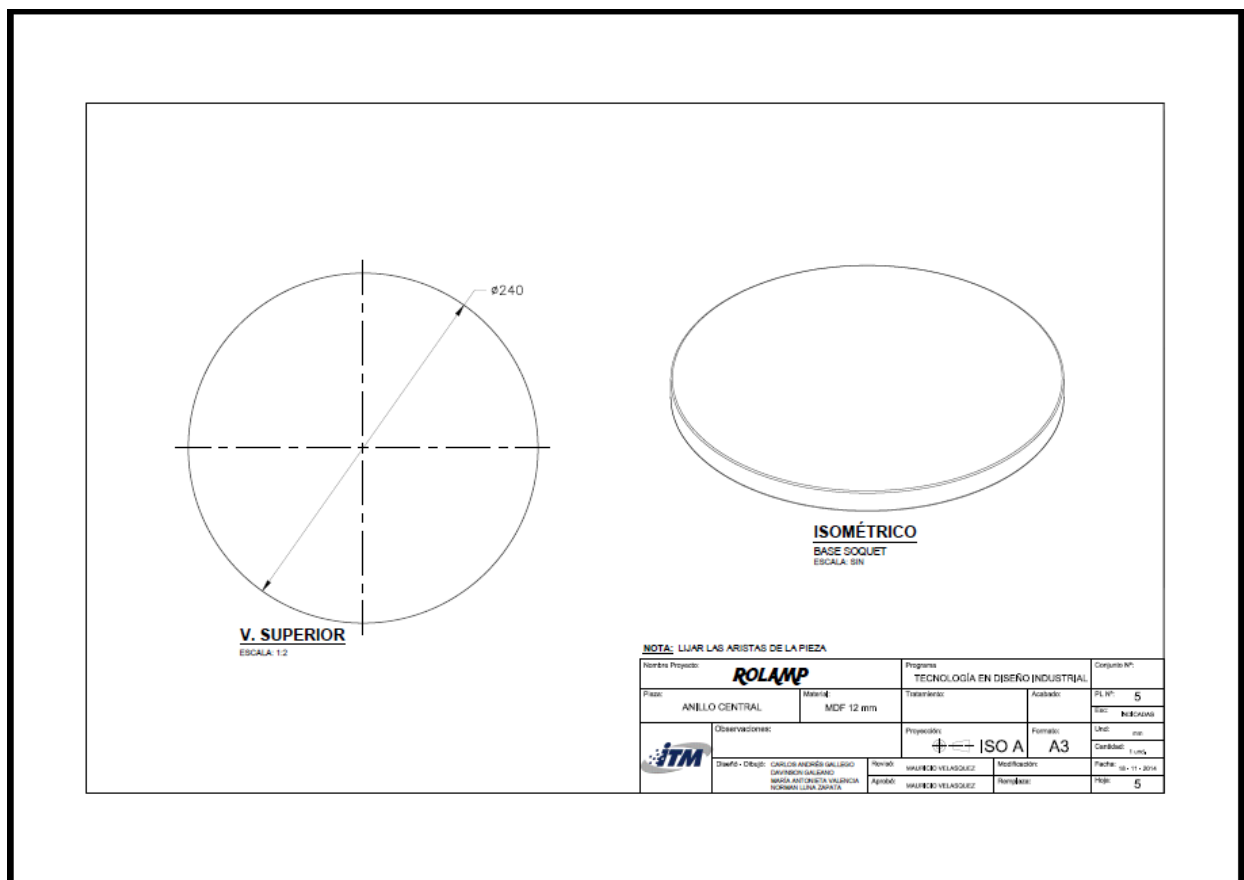

Ilustración 98 Plano 7

15.6 Sistema de Exhibición

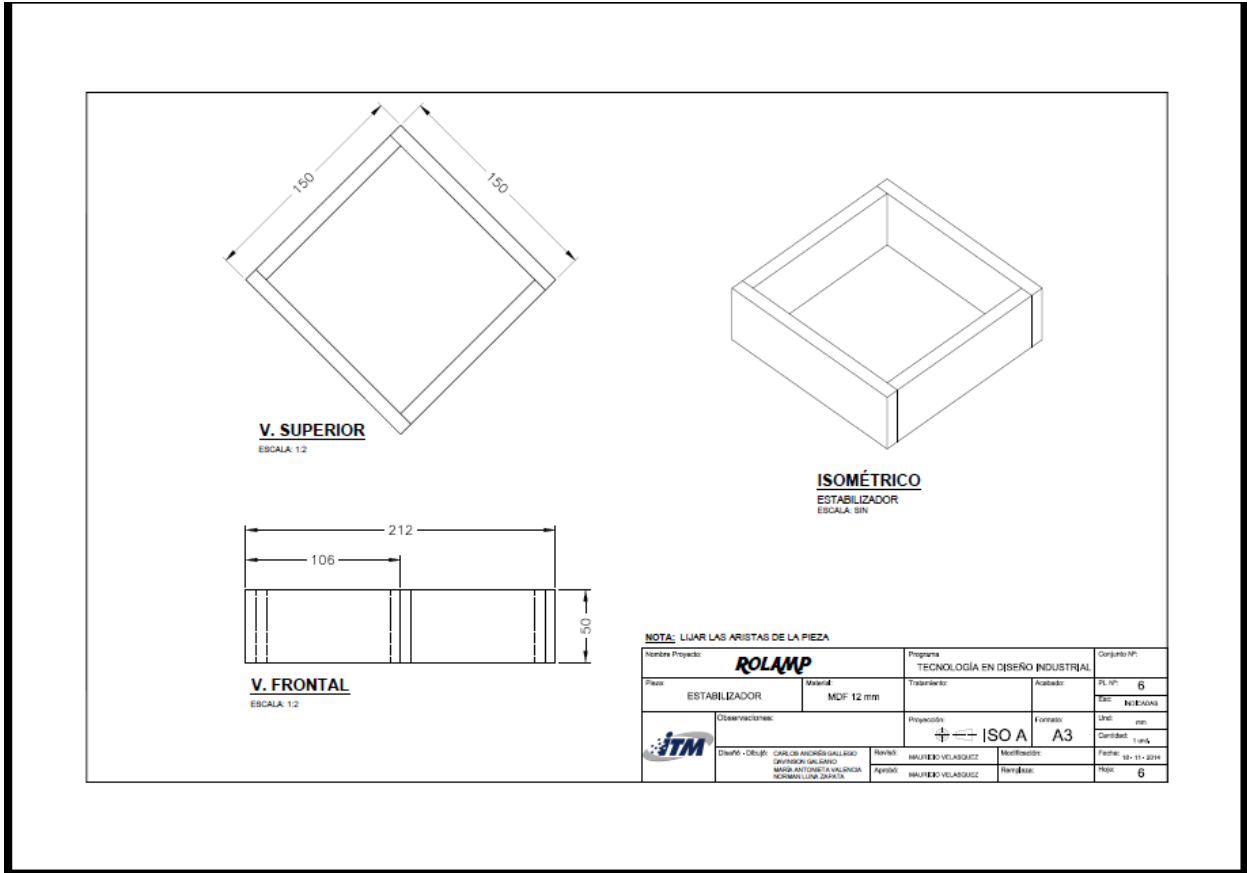
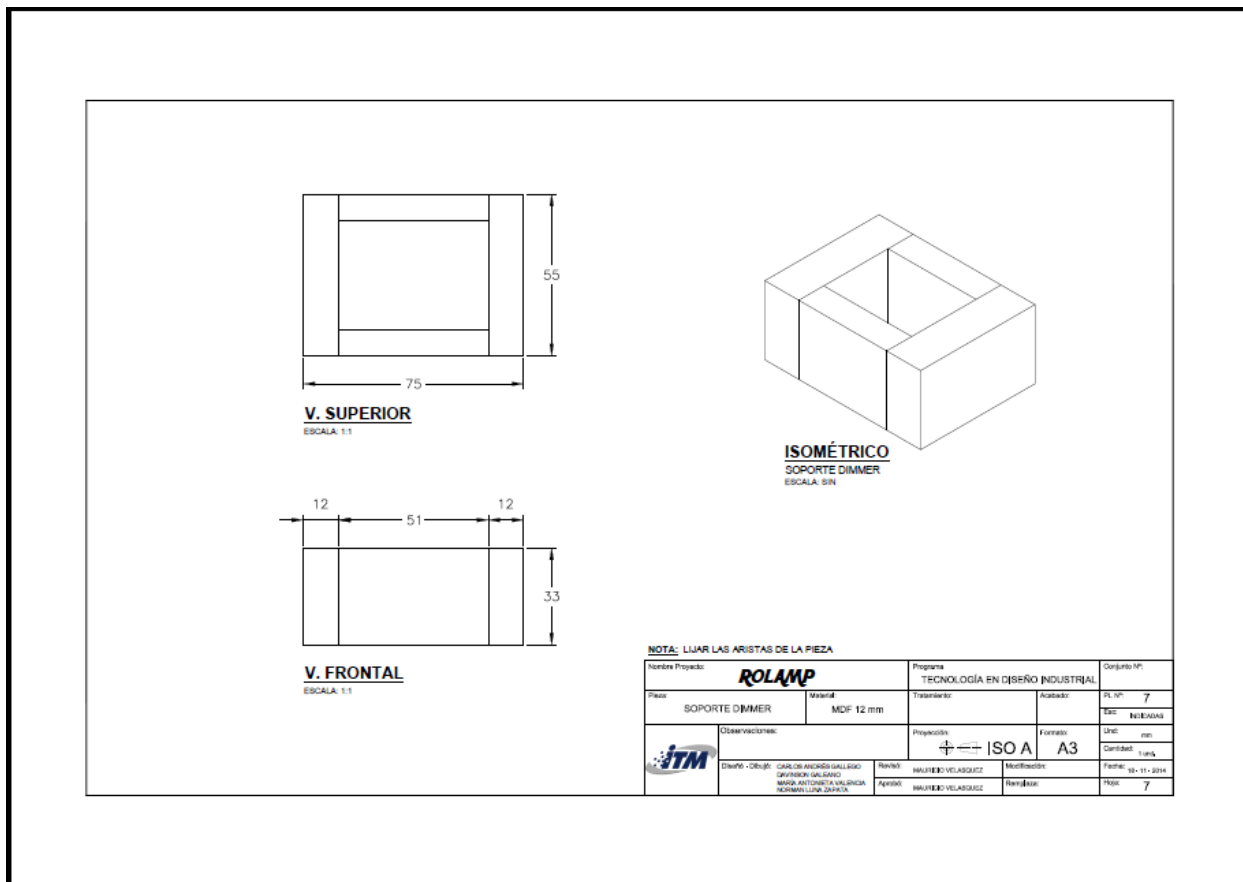

Ilustración 99 Exhibidor