



Institución Universitaria

TRABAJO DE GRADO

PROCESOS DE DISEÑO DE PRODUCTOS DECORATIVOS

“CREATIVOS GOLIATH”

PRESENTADO POR:

JUAN DAVID CORDOBA GIRALDO

DOCENTE:

ANDRES MAURICIO VALENCIA JARAMILLO

INSTITUTO TECNOLOGICO METROPOLITANO

FACULTAD DE ARTES Y HUMANIDADES

DISEÑO INDUSTRIAL

MEDELLIN - COLOMBIA

2014

RESUMEN

Este es un proyecto basado en la elaboración de productos artesanales, en este caso específico con la manipulación de materia prima como el bejuco, la parafina e hilo. El proyecto fue definido a través del ITM en asociación con los Cedezos (Centro de Desarrollo Empresarial Zonal) de Medellín de este convenio resultó la asignación de una artesana.

Los productos de mayor elaboración de la artesana son las velas y los atrapa sueños, los que se consideran secundarios son aretes, manillas, llaveros y ocasionalmente bolsos con plástico reciclable. En este proyecto se enfoca en la utilización y el desarrollo de productos nuevos con la combinación de las materias primas principales utilizadas por la artesana que son la parafina y el bejuco. Para la elaboración de ellos tiene en cuenta un usuario. De igual manera se observa y analiza los procesos que lleva la artesana en sus productos y se realiza propuestas para unas posibles mejoras de estos procesos de creación.

Así mismo se trabaja en la realización de la identidad corporativa de la artesana, en su misión y visión. Todo esto con el fin de ayudarle a cumplir con su objetivo que es ingresar al grupo empresarial artesanías de Colombia.

ABSTRACT

This is a project based on the development of handicrafts, in our particular case with the handling of raw materials such as Bejuco, paraffin wax and thread. The project was defined dare ITM in association with Cedezos (Business Development Center) in Medellin this agreement came the allocation of our craft.

Products further development of our craft is candles and dreamcatchers, and we consider side is earrings, bracelets, keychains and recyclable plastic bags. In this project we focus on the use and development of new products with the combination of the main raw materials used by the artisan who are paraffin and Bejuco. To prepare them we consider a user. Similarly observe and analyze the processes that takes place in their handicraft products and carry out proposals for a possible improvement of these processes of creation.

Likewise work on the realization of the corporate identity of the Craftsman, its mission and vision. All this to help you meet your goal which is entering Crafts of Colombia

PALABRAS CLAVE / KEYWORDS

Palabras clave

Productos artesanales

Artesanías

Artesano

Velas

Arêtes

Propuestas

Manillas

Bejuco

Parafina

Llaveros

Keywords

Handicrafts

Crafts

Craftsman

Candles

Earring

Proposals

Handcuffs

Liana

Paraffin

Keychains

DEFINICION DE PALABRAS CLAVE

Productos artesanales: Son los producidos por artesanos, ya sea totalmente a mano, o con la ayuda de herramientas manuales o incluso medios mecánicos.¹

Artesanías: Arte y técnica de fabricar o elaborar objetos o productos a mano, con aparatos sencillos y de manera tradicional.

Artesano: Persona que hace por su cuenta objetos de uso doméstico imprimiéndoles un sello personal

Velas: Cilindro de cera o sebo, atravesado por una mecha que se prende para alumbrar:

Aretes: El pendiente, zarcillo, arete o aro, es un objeto que sirve para adornar el cuerpo y se suele situar en las orejas

Manilla: Correa o cadena que se lleva alrededor de la muñeca, generalmente como adorno.

Bejuco: Nombre genérico con que se designa a diversas plantas tropicales de tallos largos, delgados y flexibles

¹ Definiciones web(2014) : términos extraídos de definiciones en la web dados en encabezado de google.com.
<https://www.google.com/search>

*Llaveros: Un llavero es un artículo que sirve para llevar una o varias llaves*²

Hilos: Fibra elaborada, muy delgada, flexible y de longitud variable, que se obtiene de una materia textil de origen natural, artificial o sintético

Parafina: Sustancia sólida, blanca, translúcida, inodora y que funde fácilmente, que se obtiene de la destilación del petróleo o de materias bituminosas naturales³

Folclor: es la expresión de la cultura de un pueblo: artesanía, bailes, chistes, costumbres, cuentos, historias orales, leyendas, música, proverbios, supersticiones y demás, común a una población concreta.

² WordReference: (2014) definición extraída desde wordreference online
<http://www.wordreference.com/definicion/manilla>

³ Wikipedia(2014): Termino tomado de rnciclopedia en línea gratis que permite escribir y solicitar artículos accesible para todos <https://es.wikipedia.org>

TABLA DE CONTENIDO

RESUMEN.....	2
ABSTRACT	3
PALABRAS CLAVE / KEYWORDS	4
DEFINICION DE PALABRAS CLAVE	5
1. ANTECEDENTES	13
1.1 Las artesanías	13
1.1.1 Artesanías indígenas.....	14
1.1.2 Artesanía Popular.....	14
1.1.3 Artesanías contemporáneas.....	14
1.2 Las velas.....	15
1.3 Atrapasueños.....	16
2. CONTEXTO CULTURAL.....	17
2.1 Demografía	18
3. MATERIAS PRIMAS UTILIZADAS.....	19
3.1 Bejuco.....	19
3.2 Parafina	20
4. PLANTEAMIENTO DEL PROBLEMA	21

5. JUSTIFICACION	21
6. MARCO TEORICO.....	22
6.1 Artesana	22
6.2 Misión	23
6.3 Visión	23
7. ANALISIS DE PRODUCTOS	23
7.1 Análisis morfológico	23
7.2 Análisis estructural.....	24
7.3 Análisis de uso y función	24
8. DELIMITACION DEL PROYECTO	27
9. OBJETIVO GENERAL Y ESPECÍFICO.....	29
9.1 Objetivo general.....	29
9.2 Objetivo específico.....	29
10. OBJETIVO / ACCION.....	30
11. ANTECEDENTES FORMALES.....	32
12. CRITERIOS DE DISEÑO	34
12.1 CRITERIOS PARA LA SELECCIÓN DE ALTERNATIVAS.....	34
12.1.1 Criterios formales	34
12.1.2 Criterios funcionales.....	34
12.1.3 Criterios estéticos.....	35

12.1.4	Criterios de productividad	36
13.	FABRICACION Y PRODUCCION DE PRODUCTOS	36
13.1	Usuario específico	36
13.2	Fabricación	37
13.3	Elaboración de moldes	37
13.3.1	Aluminio	38
13.3.2	Silicona	38
13.3.3	Moldes para nuestros productos	39
13.4	Análisis Tecnológico	40
13.4.1	Insumos	41
13.4.2	Equipo / Herramientas	41
13.5	Proceso de Producción.....	43
14.	PRODUCTOS FINALES.....	44
14.1	Frutero	44
14.2	Florero	45
14.3	Velas.....	46
14.3.1	Vela cilindro	46
14.3.2	Vela enredadera.....	47
14.3.3	Vela ovalo	48
14.3.4	Vela modular	49

15. IDENTIDAD CORPORATIVA	50
15.1 Logo del proyecto	50
16. RESULTADOS	51
17. Referencias	52

TABLA DE ILUSTRACIONES

Ilustración 1. Imagen atrapasueños negro	16
Ilustración 2. Imagen atrapasueños color	16
Ilustración 3 Imagen traje típico paisa	17
Ilustración 4 Imagen poncho paisa	17
Ilustración 5 Imagen carriel paisa	17
Ilustración 6 Imagen bejuco	18
Ilustración 7 Imagen tejido de bejuco	18
Ilustración 8 Imagen vela parafina	19
Ilustración 9 Imagen parafina	19
Ilustración 10 Imagen de atrapasueños	22
Ilustración 11 Imagen tejido de atrapasueños	22
Ilustración 12. Velas sumergibles	25
Ilustración 13. Velas sencillas geométricas	25
Ilustración 14. Velas talladas	25
Ilustración 15. Velas	25
Ilustración 16. Velas en base de arena	25
Ilustración 17 Atrapa sueños	25
Ilustración 18 Parque bolívar medellin	26
Ilustración 19 Centro artesanal mi viejo pueblo	26
Ilustración 20 Artesanías pueblo viejo	27
Ilustración 21 artesanías	27
Ilustración 22 hamaca	27
Ilustración 23 logo artesanías de Colombia	27
Ilustración 24 Figuras geométricas	31
Ilustración 25 Textura de Antioquia	31
Ilustración 26 Sombrero paisa	32

Ilustración 27 Textura de sombrero paisa	32
Ilustración 28 Colores de parafina	34
Ilustración 29 Textura de tejidos en bejuco	34
Ilustración 30 Herramientas talla de madera	41
Ilustración 31 Herramientas talla madera	41
Ilustración 32. Medidas de frutero	43
Ilustración 33 Frutero	43
Ilustración 34. Molde florero	44
Ilustración 35. Florero	44
Ilustración 36. Molde cilindro	45
Ilustración 37. Vela cilindro	45
Ilustración 38. Molde enredadera	46
Ilustración 39. Vela enredadera	46
Ilustración 40 Vela ovalo	47
Ilustración 41 imagen vela ovalo	47
Ilustración 42. Molde modular	48
Ilustración 43. Vela modular	48
Ilustración 44. Logo proyecto	50

Tabla de gráficos

Grafico 1: procesos	43
---------------------	----

1. ANTECEDENTES

1.1 Las artesanías

Antes de mencionar la historia de las artesanías, se hace referencia al significado de esta. La palabra artesanía significa arte con las manos, tomada de las palabras latinas [artis – manus]. Las artesanías son trabajos realizados manualmente por personas con o sin experiencia denominadas artesanos, que aprendieron este oficio por medio de antepasados o personas conocidas, y así mismo estas pasan su conocimiento a otras generaciones. Habitualmente las artesanías son objetos decorativos o de uso común realizados con poca o ninguna maquinaria industrial.

Las artesanías son hechas por personas o comunidades pequeñas, aleatoriamente no se podría definir una línea ininterrumpida de cambios, por esto se podría decir que las artesanías no tienen historia, pero vale la pena denotar que el origen de las manualidades y artesanías data de hace muchos años y aunque no se sabe con exactitud hace cuánto tiempo, se han encontrado artefactos hechos manualmente sin intervención previa desde la prehistoria.

Aunque no se tiene referencias científicas del inicio de las artesanías, se sabe por datos históricos que éstas se fueron desarrollando con el folclor de las civilizaciones y de la historia de la humanidad en general, el folclor se remonta al arte de las antiguas civilizaciones, por eso se puede datar el inicio de las artes en las civilizaciones antiguas como en el antiguo Egipto, Grecia, Imperio Romano entre otros. Por otra parte las

artesanías se crean gracias a la comercialización, y esta a su vez se refuerza gracias a las herramientas, los artefactos y otros objetos que pasaban de una generación a otra.

1.1.1 Artesanías indígenas

Las artesanías indígenas se manifiestan como verdaderas obras de arte entre las que se destacan la cestería, las hamacas, bolsos, vestidos, adornos corporales, instrumentos de caza y pesca, instrumentos musicales, Estos objetos mantienen vivas sus culturas y sus tradiciones ya que todo tipo de pintura o decoración tiene significado, este pueden ser de su mitología, su forma de vida, e incluso algunos pueden ser mapas de sus viviendas o de su medio ambiente.

1.1.2 Artesanía Popular

Las artesanías populares son objetos útiles y estéticos que constituyen una expresión fundamental de las culturas, en estas se identifican las comunidades Americanas, Africanas, Mestizas, entre otras. Sus artesanías son importantes al fundamentar un tipo de unidad en sus tribus o culturas. Los objetos que más los identifican son la cestería, los tejidos, los bordados, alfarería y tallados.

1.1.3 Artesanías contemporáneas

Estas están basadas en objetos útiles y estéticos donde se destaca la creatividad, proceden de otros niveles económicos se caracterizan por su originalidad y belleza. Se crean de proceso técnico o de otros contextos culturales.

1.2 Las velas

Aunque las velas como definición consisten en una mecha que asciende de una barra de combustible sólido. La primera forma de iluminación artificial se usaba en la prehistoria para protegerse de los animales salvajes, éstas eran fogatas o antorchas. La historia nos dice que se han encontrado restos de fogones en hogares en los que probablemente se usaba leña y grasa de animales utilizados como velas hace 50.000 años las que serían las primeras velas propiamente identificadas. Se cree que estas son el tipo de iluminación que se utilizaron en la prehistoria en las cavernas de España y Francia. Llamada cuevas de Altamira, es una cavidad natural en roca donde se identifican dibujos prehistóricos.

La vela es una de las industrias más antiguas, el uso de velas data de los principios de la era cristiana, estas eran construidas con palos de madera recubiertas con cera de abeja. Las velas fueron desarrolladas por diferentes culturas incluso en tiempos diferentes los egipcios en 3000 A.C, la tumba del siglo II A.C fueron encontradas velas con grasa de ballena. Los romanos usaban velas con mechas, estas eran hechas con papiro. En el siglo IV Constantino usaba velas al servicio de la pascua y dedicaba un día especial para bendecirlas. Se puede decir que las velas han acompañado la historia de la humanidad y han influido en mejorar su calidad de vida. En el siglo XV se empezaron a emplear moldes de velas esto hizo que estas bajaran su precio y más personas pudieran obtenerlas. Incluso con el progreso y la invención de la bombilla y la energía eléctrica el uso y comercialización de las velas no se discontinúa e incluso han tomado un significado religioso, no importa la religión que se practique la velas han sido usadas por diferentes culturas para significar importantes acontecimientos religiosos o

rituales. Estas también son usadas como decoración en ocasiones especiales, por su iluminación tan peculiar sirven como todo tipo de decoración.

1.3 Atrapasueños

Por definición⁴ Un atrapasueños o cazador de sueños es un artículo hecho a mano, cuya base es un aro fabricado tradicionalmente con madera de sauce, con una red floja en su interior y decorado con diversos objetos (comúnmente plumas)(Ver imagen 1,2). Según la creencia popular, su función consiste en filtrar los sueños de las personas, dejando pasar sólo los sueños y visiones positivas; los sueños que no recuerdas son los que bajan lentamente por las plumas. Las pesadillas se quedan atrapadas en la cuenta (piedra) y a la mañana siguiente se queman con la luz del día para que no se cumplan.

Ilustración 1 atrapasueños negra



Tomada de stickway.com

Ilustración 2 Imagen de atrapasueños color



Tomada de stickway.com

⁴ Definición tomada de es.wikipedia.org

2. CONTEXTO CULTURAL

Este proyecto es desarrollado en Medellín, Colombia por esto tanto el desarrollo como el alcance del proyecto se inician aquí. En toda la región antioqueña y en especial en la ciudad de Medellín se tiene muy arraigadas costumbres, como lo son las creencias, gustos e incluso conductas sociales, a estos aspectos le llamaremos cultura, en particular la cultura de Antioquia es llamada y reconocida como cultura paisa. ⁵*“El paisa, dentro del contexto cultural nacional, forma parte de la identidad de Colombia junto a los otros grupos humanos regionales, los que en conjunto le dan al país una rica variedad de manifestaciones y formas de ser. La región paisa es un término muy local colombiano que define en términos geográficos esta subcultura nacional”* (ver ilustración 3).

Está inmersa en aspectos que vienen desde la gastronomía y llegan hasta el tipo de música, ejemplos de esto es que una comida típica de Antioquia es la arepa de maíz y sea consumida por todos los antioqueños en el desayuno⁶, o que el simbolismo que se utiliza en el tipo de ropa a utilizar sea el poncho y el carriel (ver Ilustración 4y5), una de las actividades económicas es la minería que se ejerce en su mayoría ya que por el terreno es difícil dedicarse a la agricultura.

⁵ Definición tomada de wordreference etimología paisa

⁶ Desayuno: primera comida del día

Ilustración 3 : traje típico paisa



Tomada de aqicolombia

Ilustración 4 Poncho típico colombiano



Tomada de imágenes shack

Ilustración 5 Imagen de carriel paisa



Tomada de aqicolombia

2.1 Demografía

El territorio paisa estaba poblado por pueblos indígenas, quienes constituía la gran mayoría de pobladores estos pertenecían a una tribu o familia mayor “los Quimbaya⁷”.

Debido a las migraciones de los españoles hacia América se inicia una mezcla entre

⁷ Quimbaya: Fue una etnia y cultura indígena colombiana famosa por su producción de piezas de oro de alta calidad

culturas que se le llama mestizaje⁸ por esto se distingue esta región en particular como sin pertenencia étnica.

Ahora bien los paisas se refieren a habitantes de Antioquia, Risaralda, Caldas y Quindío, pero en esta ocasión tomaremos únicamente los habitantes de Antioquia y particularmente la ciudad de Medellín y sus municipios aledaños.

Cabe denotar que la materia prima que utilizaremos proviene de nuestra rica naturaleza y es comercializada de diferentes formas para hacer artesanías.

3. MATERIAS PRIMAS UTILIZADAS

3.1 Bejuco

Su definición⁹ *“Planta trepadora, voluble o no, de tallos largos, que suben hasta las copas de los árboles en las selvas, en busca de luz, y donde se desarrollan sus hojas y flores, dejándose caer colgantes a veces”*. Es una planta originaria del caribe. (Ilustración 6)

Ilustración 6 Imagen planta de bejuco



Tomada de rattatan muebles

Ilustración 7 imagen tejido en bejuco



Tomada de rattatan muebles

El bejuco como materia prima es utilizada en un sin fin de productos artesanales más que todo en la elaboración de canastas. Nuestra artesana solo hace referencia para la construcción de la estructura que sirve para el atrapa sueño.

⁸ Mestizaje: cruce de razas distintas

⁹ Definición tomada de El Diccionario de Botánica de Pio Font

3.2 Parafina

Como definición¹⁰ la parafina, es un hidrocarburo líquido combustible que se quema como carburante. Y también es conocido como *parafina líquida, aceite de parafina o queroseno*. (Ilustración 8 y 9).

Ilustración 8 Imagen de vela en parafina



Tomada todoart.com

Ilustración 9 Imagen de parafina



Tomada de imageshack

La parafina tiene diferentes procedencias, las primeras y más popular es la proveniente del petróleo es la más común, la más económica pero también la más perjudicial tanto para la salud como para el medioambiente. Las otras son la parafina derivada de la cera de abejas, elaborada naturalmente por ellas y por algunas plantas capaces de producir parafina debido a la capa protectora que se desarrolla en las hojas y tallos esto es para protegerse de diferentes condiciones climáticas.

¹⁰ Definición tomada de parafina.org

4. PLANTEAMIENTO DEL PROBLEMA

Desarrollar nuevos diseños e ideas de productos en conjunto con la creación una identidad corporativa.

5. JUSTIFICACION

Por medio de este proyecto se planea diseñar e idear nuevos productos para la artesana, dándole a entender que las materias primas que utiliza pueden ser mezcladas para realizar un sinfín de productos con más detalles y textura.

De igual manera darle a los productos un punto de recordación para los usuarios, una identidad corporativa, la misma que ayudara a la artesana a subir un escalón más para tener la oportunidad de entrar y participar de Artesanías de Colombia.

Creativos Goliath se encarga de producir artículos decorativos que encajan en todo tipo de espacios, no se tiene un tema específico a la hora de crear, simplemente se tiene en cuenta los limitantes de los materiales a usar y los peligros que pueden producir su mezcla en la salud.

En la actualidad los productos artesanales están teniendo un gran auge, estos no están dirigidos a una generación específica y cautivan a muchas personas sin distinción. Todo puede ser debido que estamos muy acostumbrados a la industria manufacturera es

decir hecho a máquina y a la mentalidad de que sin ellas no se pueden realizar cosas extraordinarios.

Todos los productos hechos manualmente se llevan a cabo con un procedimiento específico para cada caso lo que ayuda a realizar muchas replicas, pero al no utilizar ninguna maquinaria su reproducción es más lenta.

6. MARCO TEORICO

6.1 Artesana

Nuestra artesana asignada se llama Judith Elena Vásquez Naranjo, ella lleva aproximadamente 20 años en la elaboración de velas, manillas, aretes y atrapasueños, la elaboración de bolsos es algo relativamente nuevo, el taller viene funcionando hace 5 años en su casa.

No posee un local o lugar fijo para sus ventas, siempre está en constante movimiento en las ferias conocidas como *San Alejos*¹¹ (lugares donde se realiza las ventas de artesanos en los pueblos y ciudades).

Sus productos tienen falencias en identidad corporativa y en empaques que le ayuden a protegerlos, en particular las velas.

¹¹ San alejo o mercado de pulgas: es un mercado ambulante que se instala generalmente al aire libre en uno o varios días determinados de la semana.

6.2 Misión

Ser una artesana líder en la fabricación y venta de productos manuales, proporcionándole a toda su clientela un producto de buena calidad y acabados.

6.3 Visión

Ser la mejor productora y vendedora de artículos artesanales en un corto plazo y poder llegar a participar en las principales ferias artesanales de Colombia

7. ANALISIS DE PRODUCTOS

7.1 Análisis morfológico

Los objetos a analizar son velas y atrapasueños.

Los colores utilizados para las velas son dados por un químico llamado anilina, los colores de los atrapasueños vienen determinados por los hilos que se implementan en él. Los atrapasueños tienen una textura ya que son en forma de una malla en su cuerpo principal (ver Ilustración 10,11).

Ilustración 10 Imagen de atrapasueños

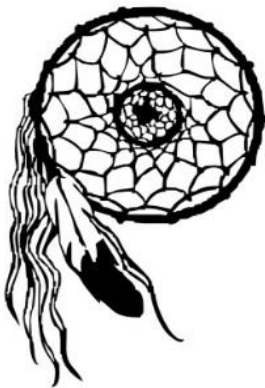

Tomada de artedeam.com

Ilustración 11 imagen tejido de atrapasueños

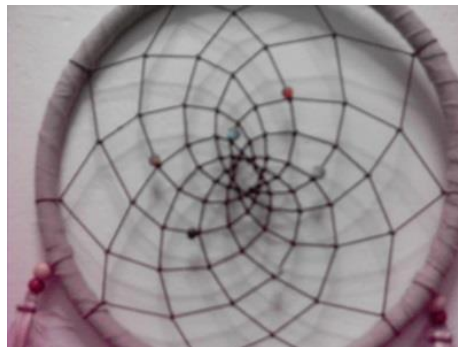

Tomada de imágenes shack

Ya en las velas podemos contar con una gran variedad de texturas tenemos lisas, corrugadas, con picos y demás.

Los objetos en general tienen como base una figura geométrica, que ya después se transforma con diferentes elementos para darle las texturas. Las artesanías no tienen una coherencia en sus diseños ya que son realizados al azar o a gusto de la artesana y también por cosas que se vean o le expresen algunos de sus compradores. Los principales clientes son señoras de edad.

7.2 Análisis estructural

Todos los productos son decoraciones para espacios principalmente para el hogar.

Los elementos de un atrapasueño son el aro de bejuco, los hilos que se enredan en el aro realizando un enmallado que da la impresión de telaraña y al final se ponen unas plumas que quedan colgando en la parte posterior del aro. Ya solo resta colgarlo en la cabecera de la cama.

La vela tiene menos elementos para su fabricación estos son la parafina, el pabilo¹² y la anilina que le proporciona el color.

7.3 Análisis de uso y función

Las velas tienen una función específica que es proporcionar iluminación. Por definición¹³, una vela o candela es una fuente de iluminación, consistente en una mecha que asciende por el interior de una barra de combustible sólido.

¹² Pabilo: Mecha de una vela. Definición tomada de www.wordreference.com

¹³. Definición tomada de es.wikipedia.org

Remontándonos a las creencias populares podemos obtener varios usos tales como brujería, hechicería y aromaterapia¹⁴, entre otros.

Por su parte los atrapasueños tienen un uso que es hipotético, por creencias indígenas que es de recoger todos los malos sueños que tiene una persona en la noche y al amanecer estos se destruyen con los rayos del sol.

¹⁴ Aromaterapia: La Aromaterapia es una disciplina terapéutica para restablecer la armonía del cuerpo

7.3.1.1 Imágenes de los productos

Ilustración 12 Velas sumergibles



Imagen propia

Ilustración 13 Velas sencillas geométricas

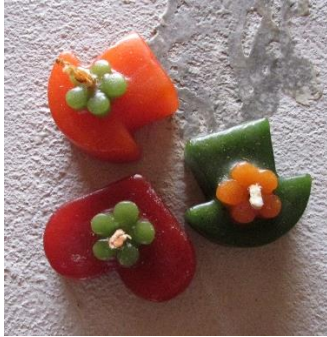

Imagen propia

Ilustración 14. Velas talladas



Imagen propia

Ilustración 15. Velas



Imagen propia

Ilustración 16. Vela con base de arena



Imagen propia

Ilustración 17. Atrapa sueños



Imagen propia

8. DELIMITACION DEL PROYECTO

Las artesanías en la ciudad de Medellín tienen un lugar para sus ventas en el tradicional mercado de *San Alejo* que se ubica en el Parque Bolívar el primer sábado de cada mes, como se ha hecho desde 1974(ver imagen 18). Más de 500 artesanos venden aquí una gran variedad de artículos como vitrales, objetos de bambú, cestería, joyería, cerámica, talla en madera, arte country y hierro forjado, entre muchos otros productos artesanales más. Este no es el único lugar donde se ponen los San Alejo cierto tiempo estos se rotan por todas las comunas y barrios de la ciudad.

De igual manera encontramos otro sitio de venta que es el Centro Artesanal Mi Viejo Pueblo (ver imagen 19, 20) localizado en la calle Junín, en el centro de la ciudad, es el lugar perfecto para comprar recuerdos de su viaje a esta hermosa ciudad. Se pueden encontrar artesanías de origen local, así como de otros países sudamericanos. Entre los objetos que se pueden adquirir en este sitio están, sombreros típicos, bordados, cestería de hoja de caña de azúcar, ponchos, hamacas, así como accesorios y joyería de plata, de conchas y de semillas de la región (ver imágenes 21,22). Este establecimiento es sin duda el lugar ideal para comprar una infinidad de artículos lindos y coloridos a muy buen precio.

Ilustración18 Parque bolívar Medellín

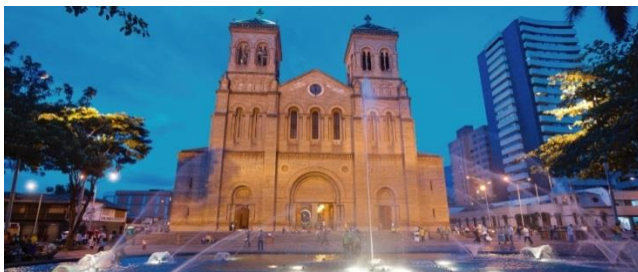

Tomada de medellin.org

Ilustración19 Centro artesanal mi viejo



Tomada de medellin.org

Ilustración 20 artesanías dentro de pueblo viejo



Tomada de medellin.org

Ilustración 21 artesanías



Tomada de artesanías Colombia

Ilustración 22 hamaca (objeto artesanal)



Tomada de artesanías de Colombia

Ilustración 23. logo de artesanías de Colombia



Tomada de artesaníasdecolombia

9. OBJETIVO GENERAL Y ESPECÍFICO

9.1 Objetivo general

Crear y desarrollar un producto con la particularidad de ser artesanal, con la colaboración de un artesano de la ciudad de Medellín. Todo determinado a participar en un futuro a expo artesanos¹⁵ (artesanías de Colombia)

9.2 Objetivo específico

- Investigar procedimientos de diseño y fabricación utilizadas por el artesano
- Realizar los procesos de fabricación utilizadas por el artesano
- Fijar un mercado objetivo
- Proponer alternativas de diseño
- Diseñar las propuestas finales
- Proponer una identidad corporativa

¹⁵ Artesanos de Colombia: desarrollo de actividades artesanales en diferentes regiones del país, iniciada por los concejos regionales para el desarrollo cultural del país (ver imagen 18)

10. OBJETIVO / ACCION

Objetivo especifico

Investigar procedimientos de diseño y fabricación utilizados por la artesana

Acción:

Concordar encuentros y reuniones en el taller de la artesana con el fin de entrevistarla, conocer todos sus procedimientos paso a paso y las herramientas que utiliza.

Objetivo especifico

Realizar los procesos de fabricación utilizados por la artesana

Acción:

Ponernos en el lugar de la artesana, realizando los productos de mayor consumo, procediendo paso a paso como ella lo haría.

Objetivo especifico

Fijar un mercado objetivo

Acción:

Determinar el mercado principal a través de los datos proporcionados por la artesana y así concluir con un perfil de usuario específico

Objetivo específico

Proponer alternativas de diseño

Acción:

Desarrollar un proceso para productos que contenga bocetos detallados, utilizando solo las materias primas principales

Objetivo específico

Diseñar las propuestas finales

Acción:

Realizar las propuestas finales detalladamente con proporciones y función

Objetivo específico

Proponer una identidad corporativa

Acción:

Crear una identidad que ayude a los usuarios a reconocer la procedencia del producto adquirido.

11. ANTECEDENTES FORMALES

En este proyecto se tienen en cuenta las siguientes formas, algunas tomadas por la percepción que se tiene de los antioqueños (ver contextos culturales página 17) y otras tomando formas geométricas simples (Ver imagen 24, 25, 26,27)

Ilustración 24 figuras geométricas

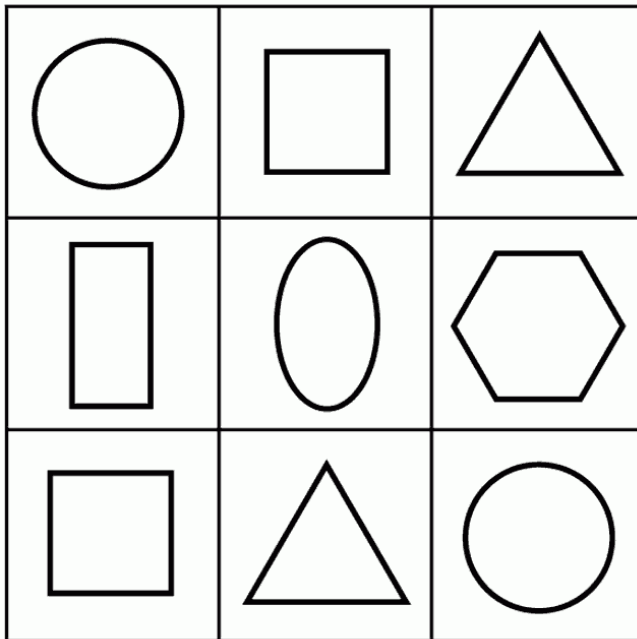

Tomada de encrypted-tbn1.gstatic.com

Ilustración 25: Texturas de Antioquia



Tomada de <http://3.bp.blogspot.com/>

Ilustración 26 Sombrero paisa



Tomada de pro Colombia

Ilustración 27 Textura sombrero paisa



Tomada de Colombia travel

De estos referentes y los desarrollos que ha logrado nuestro artesano con la manipulación de la parafina y el bejuco se toma como un punto de partida a la hora de diseñar nuevos productos.

12. CRITERIOS DE DISEÑO

12.1 CRITERIOS PARA LA SELECCIÓN DE ALTERNATIVAS

12.1.1 Criterios formales

Los criterios a tener en cuenta para la elaboración de los diseños estuvieron regidos principalmente por la utilización de la parafina y el bejuco, la textura se dará con la mezclas entre los dos materiales. También se escogieron formas geométricas y todo con colores llamativos. Todo esto provienen de un trabajo de elección de un usuario y a partir de él se tomaron los criterios.

12.1.2 Criterios funcionales

Todos los diseños tienen mínimo dos funciones la primera y la global en todos es que son objetos decorativos principalmente para el hogar, su segunda función ya dependerá de las características del diseño en curso como por ejemplo las velas que aparte de iluminar también nos pueden generar un aroma

12.1.3 Criterios estéticos

Lo estético es una parte importante, o al menos el criterio de elección, ya que uno de las principales funciones es decorar. En el criterio estético se tiene que tener en cuenta diferentes aspectos:

- **El color:** uno de las grandes cualidades de la parafina es su facilidad con la que se acopla a la anilina la cual proporciona los colores, y la gran variedad de combinaciones que puede tomar. (ver imagen 28)
- **La textura:** aunque en nuestro caso es limitada por los materiales elegidos, esta es dada por la textura que tenga el bejuco y la combinación con la parafina. (ver imagen 29)
- **La forma:** es otro de los aspectos con los que se trata de combinar ambos materiales, en esta ocasión las posibilidades son muchas, pero solo se tuvo en cuenta que los materiales estuvieran unidos en un mismo proceso de elaboración, no que fueran piezas aparte para hacer un solo objeto. De igual modo que el proceso de elaboración no fuera muy extenso.

Ilustración 28 Colores de parafina



Tomada de estalgasy.com

Ilustración 29. Textura de tejido en bejuco

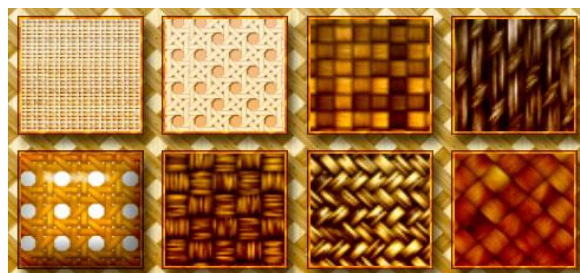

Tomada por pablo lozano

12.1.4 Criterios de productividad

En la productividad hay que tener muy en cuenta que se está tratando con artesanías y con este uno de los principales problemas es el costo en el mercado, cada trabajo manual es diferente, toma diferente tiempo y por esto el costo varía dependiendo del producto, al igual que su precio, este es propuesto por el artesano considerando su trabajo.

Todos los productos están pensados para que su realización y procesos estén al alcance de la artesana, sin la necesidad que tenga que depender de terceros o de algún un proceso que tenga gran dificultad. Los materiales requeridos están al alcance ya que son los mismos con los que la artesana trabaja en sus demás productos y de igual manera su adquisición es fácil y en gran cantidad son económicos.

13. FABRICACION Y PRODUCCION DE PRODUCTOS

13.1 Usuario específico

Nombre	<i>Nora María</i>
Edad	<i>50 años</i>
Estrato socioeconómico	<i>3</i>
Estatura	<i>1.60 cm</i>
Religión	<i>Católica</i>
Lugar de nacimiento	<i>Yarumal; Antioquia</i>
Colores	<i>Negro/ gris / café / verde / colores pastel</i>
Educación	<i>Bachiller</i>

Ocupación	<i>Ama de casa</i>
Oficio	<i>Costurera</i>
Nº de hijos	<i>3 hijos</i>
Estado civil	<i>Casada</i>
Preferencias	<i>Aromas Cítricos / Dulces / florales</i>
Tecnología	<i>Televisor / Teléfono / Celular básico</i>
Colores preferidos	<i>Negro/ gris / verde / naranja / pasteles</i>
Lugar favorito	<i>El campo</i>
Gustos musicales	<i>baladas de los 60</i>

13.2 Fabricación

Para la fabricación de nuestros productos requerimos de varios procesos que nos permitieron su elaboración y desarrollo; como moldeado, vaciado, desmoldado, tejido y/o armado y demás. Como también las herramientas/equipos/maquinas requeridas A continuación traeremos a colación los procesos de mayor importancia.

13.3 Elaboración de moldes

La elaboración del molde juega un papel muy importante en cada uno de los productos ya que este es el que nos permitirá posteriormente duplicarlo, los moldes para vela se pueden fabricar en diferentes materiales los más óptimos son los que nos permiten la reutilización y nos generan menos inconvenientes en el vaciado de las velas.

13.3.1 Aluminio

La utilización industrial del aluminio ha hecho de este metal uno de los más importantes en la cantidad de usos y en la variedad ya que es uno de los metales que se puede mezclar con otros metales o compuestos no metálicos, modificando sus propiedades y haciéndolas más óptimas para el uso que se requiera.

Es un material blando y maleable. En estado puro tiene un límite de resistencia en tracción de 160-200 N/mm² Todo lo anterior lo hace adecuado para la fabricación de circuitos eléctricos y láminas delgadas, pero no como elemento estructural¹⁶. En nuestro caso en particular es una aleación al 1050 de 0.8 mm de espesor, por su excelente resistencia a la corrosión, ya que este será utilizado como un molde, este espesor es el indicado para nuestros productos ya que no necesita mucha resistencia, lo único que si debe tener es que su estructura debe de ser completamente lisa.

13.3.2 Silicona

La silicona,¹⁷ un polímero sintético, está compuesta por una combinación química de silicio-oxígeno, La misma es un derivado de la roca, cuarzo o arena. Gracias a su rígida estructura química se logra un resultado técnico y estético especiales imposibles de obtener con el aluminio.

La silicona es muy flexible suave al tacto no mancha ni se desgasta, evita la corrosión sobre los materiales que están en contacto con la misma, tiene gran resistencia a todo tipo de usos y no es contaminante.

¹⁶ Tomado de: Materiales industriales teoría y aplicación por Ligia María Vélez Moreno (textos académicos ITM)

¹⁷ La información fue tomada de documento "Raholin srl " Carlos encina 518 www.raholin.com

La silicona posee una resistencia de 70 Kg/cm^2 . A diferencia de otros materiales la silicona mantiene sus propiedades aun a largas exposiciones a temperaturas extremas, esta también posee flexibilidad y elasticidad lo que es excelente para convertirlo en molde.

13.3.3 Moldes para nuestros productos

Aunque hemos tenido en cuenta ambos materiales se llega a la conclusión de que la silicona por ser un material flexible y más duradero es especialmente más útil para la elaboración de nuestros moldes. Ahora bien para la formación de un molde con este hay que tener una estructura muy bien definida por lo que un paso anterior a la elaboración del molde es la formación del modelo.

13.3.3.1 Elaboración del molde

Para la elaboración de un molde es necesario un material manejable fácil de moldear y medianamente resistente al agua y a la presión, por esto el material escogido fue la arcilla.

La arcilla es un suelo o roca sedimentaria constituida por agregados de silicatos de aluminio hidratados, procedentes de la descomposición de rocas que contienen feldespato, como el granito. Presenta diversas coloraciones según las impurezas que contiene, desde el rojo anaranjado hasta el blanco cuando es pura.¹⁸

La elaboración del molde con arcilla es bastante simple solo requiere humedecer el material para hacerlo más manejable, luego de esto con las manos darle la forma requerida. Y después se deja secar, esto se puede hacer al sol directamente o a la sombra.

¹⁸ Definición tomada de enciclopedia en línea: <http://es.wikipedia.org/wiki/Arcilla>

13.3.3.2 Pasos para el molde

Una vez se tienen todos los materiales se procede a crear el molde de silicona

- Se debe tener un contenedor, este puede ser un vaso¹⁹ un poco más grande que la figura.
- Poner un poco de stretch²⁰ en un lado del contenedor (debe de quedar liso por que este será la base)
- Ubicar la pieza en el centro de en contenedor (dejar espacios entre las paredes y la pieza)
- Recubrir parcialmente la pieza de silicona solo cubrir la base
- Secado
- Repetir el proceso cubriendo por completo el molde
- Desmoldar (retirar el pedazo de stretch y sacar la pieza).

13.4 Análisis Tecnológico

Para la elaboración del cualquiera de los productos es muy importante tener en cuenta la elaboración del molde, luego de tener el molde se podrá realizar el número de copias que se quiera, con las ventajas de poder cambiar los colores. A continuación mencionaremos todo lo referente a los productos en general, ya que en la gran mayoría de productos se necesita los mismos materiales y sus procesos cambian en muy poco.

¹⁹ Vaso: recipiente pequeño de forma cilíndrica, general mente de vidrio.

²⁰ Strech: papel traslucido también conocido como papel chicle, muy utilizado al empaacar

13.4.1 Insumos

- Epolene (proporciona brillo a la parafina)
- Anilina (colorante)
- Aceite de cristal (desmoldante)
- Varsol (para limpiar el molde)
- parafina
- Pabilo
- Bejuco

13.4.2 Equipo / Herramientas

Se trabaja con manualidades, es un trabajo artesanal por lo tanto no se necesita mucha maquinaria, aunque si es necesario algunas herramientas y equipos de uso doméstico.

Equipos

- Estufa: En este caso las llamaremos equipo manual de cocina por su función en particular, pero en realidad su definición es:²¹ *Aparato para calentar un recinto que consiste en un recipiente cerrado, de metal o materiales cerámicos, en cuyo interior se quema un combustible (madera, carbón, coque, queroseno, gas butano), transmitiendo el calor, generalmente por convección.*

Herramientas

²¹ Definición tomada de diccionario escolar norma 2006

Las herramientas que se usan son pocas. En este caso denotaremos las herramientas de talla de madera (ver imagen 30, 31) preferidas por nuestra artesana ya que son perfectamente útiles en la parafina

Ilustración 30: Herramientas para talla de madera



Tomada de herramientas-madera.com

Ilustración 31 herramientas



Tomada de manualidades.org

- **Recipientes:** *Cualquier objeto o utensilio cóncavo que sirve para contener una cosa en su interior.* En este caso se utilizan recipiente metálicos, para calentar y derretir la parafina

13.5 Proceso de Producción

A continuación mostraremos el proceso de producción de uno de nuestro producto, esto lo haremos por medio de un diagrama de flujo.

Grafico 1 procesos



Grafico propio

14. PRODUCTOS FINALES

14.1 Frutero

Es ideal para ubicar frutas tanto naturales como artificiales. Esta hecho solo de bejuco tejido. (Ver imagen 32,33)

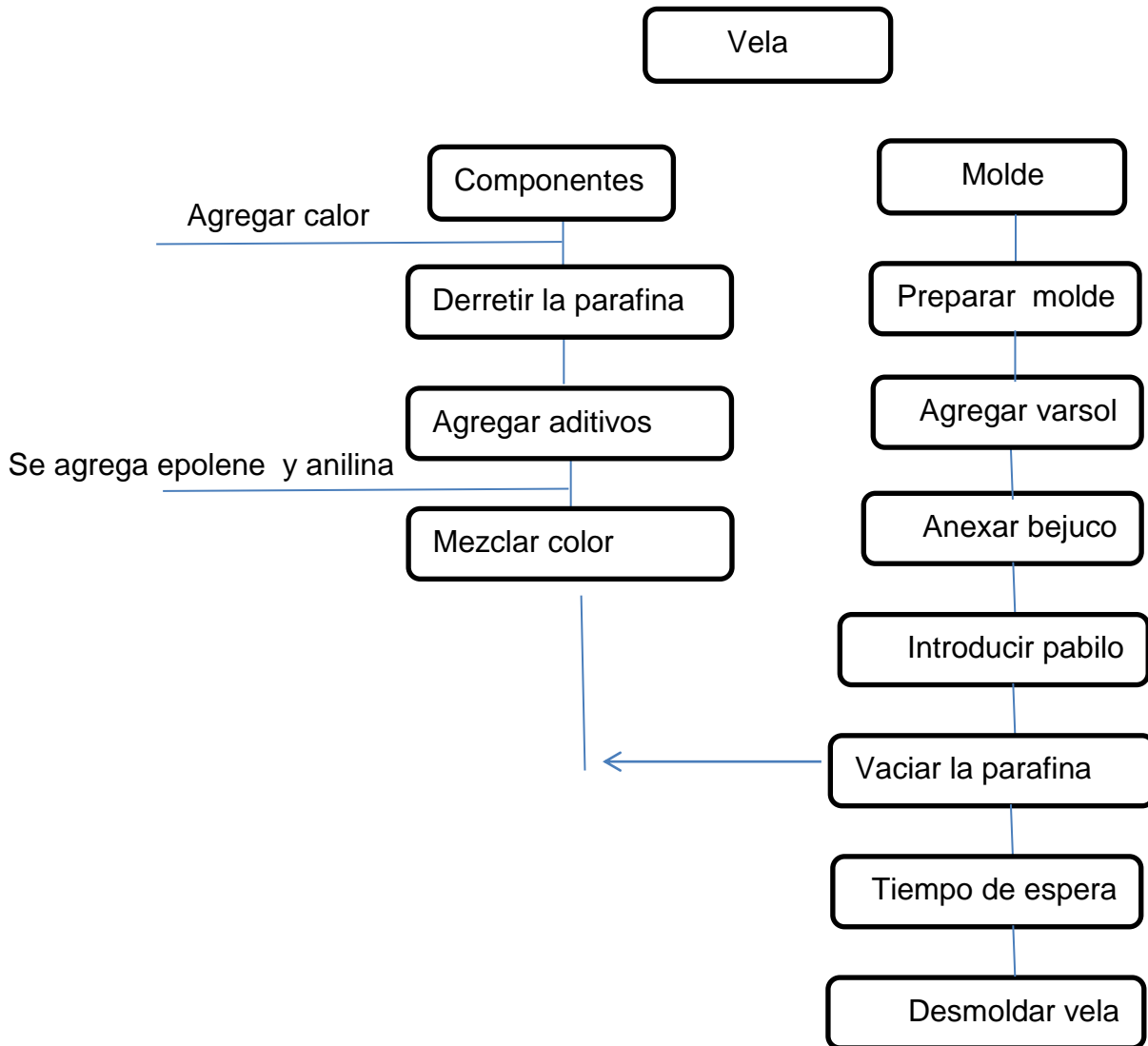
Ilustración 32. Medidas frutero



Imagen propia

Ilustración 33. Frutero

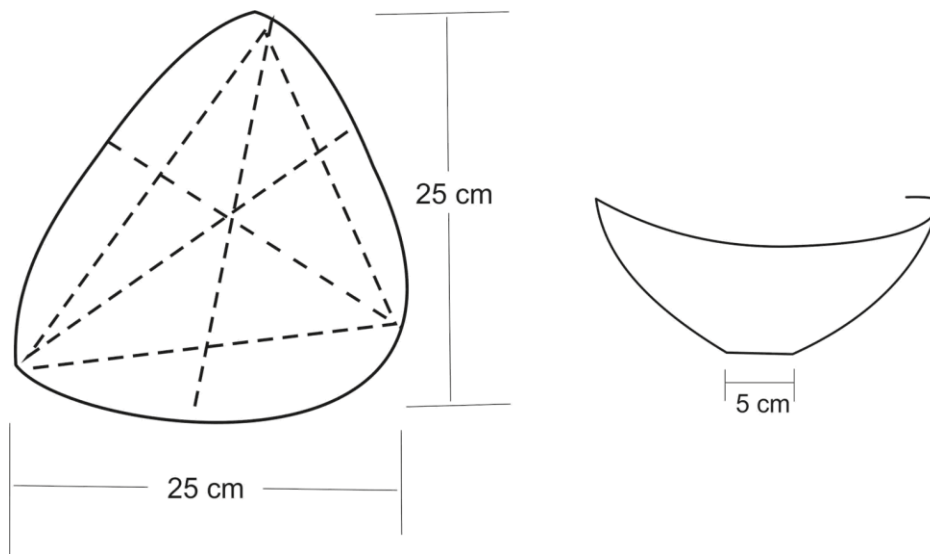

Imagen propia

14.2 Florero

Puede ser utilizado para toda clase de flores y ramas de pequeño y mediano tamaño, así mismo naturales o artificiales todo depende de la elección del usuario. Esta realizado con bejuco y parafina. (Ver imagen 34,35)

Ilustración 34. Imagen florero



Imagen propia

Ilustración 35 florero

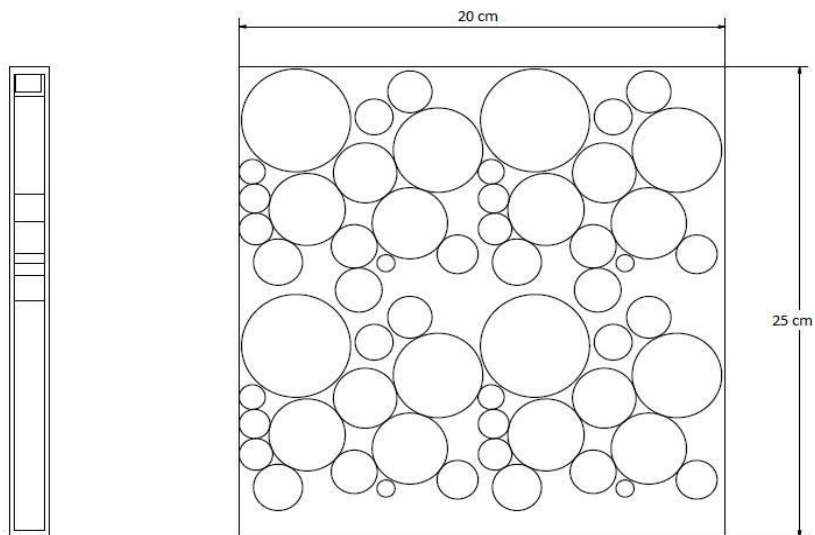

Imagen propia

14.3 Velas

Todo las velas fueron realizadas con los mismos materiales y su función es proporcionar iluminación y al mismo tiempo esparcir un aroma cuando se enciende

14.3.1 Vela cilindro

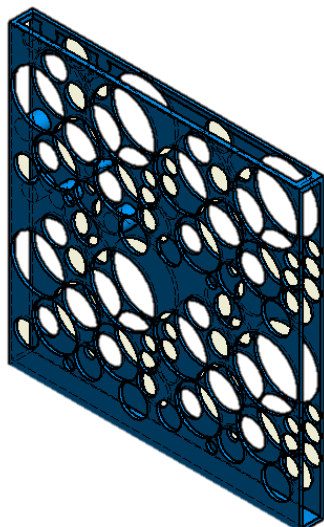
Esta vela tiene en su interior varitas de bejuco que se ven y al encenderla e irse consumiendo la parafina se verán aún más los bejucos. (Ver imagen 36,37)

Ilustración 36. Vela cilindro



Imagen propia

Ilustración 37. Vela cilindro

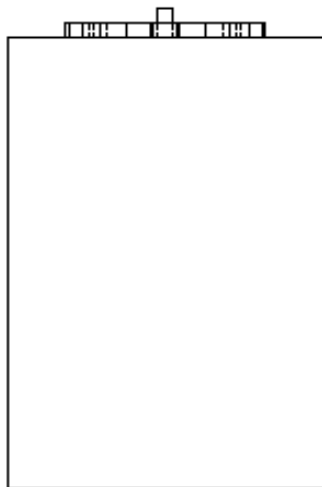
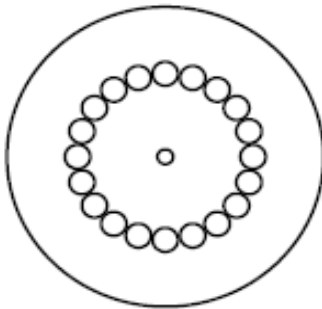

Imagen propia

14.3.2 Vela enredadera

Esta consiste en una esfera de parafina la que lleva en todo su cuerpo un tejido de bejuco. (Ver imagen 38,39)

Ilustración 38. Molde enredadera

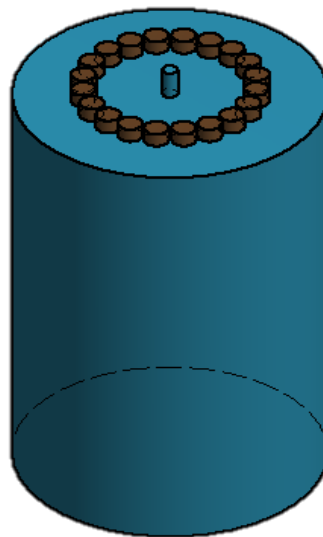

Imagen propia

Ilustración 39. Vela enredadera

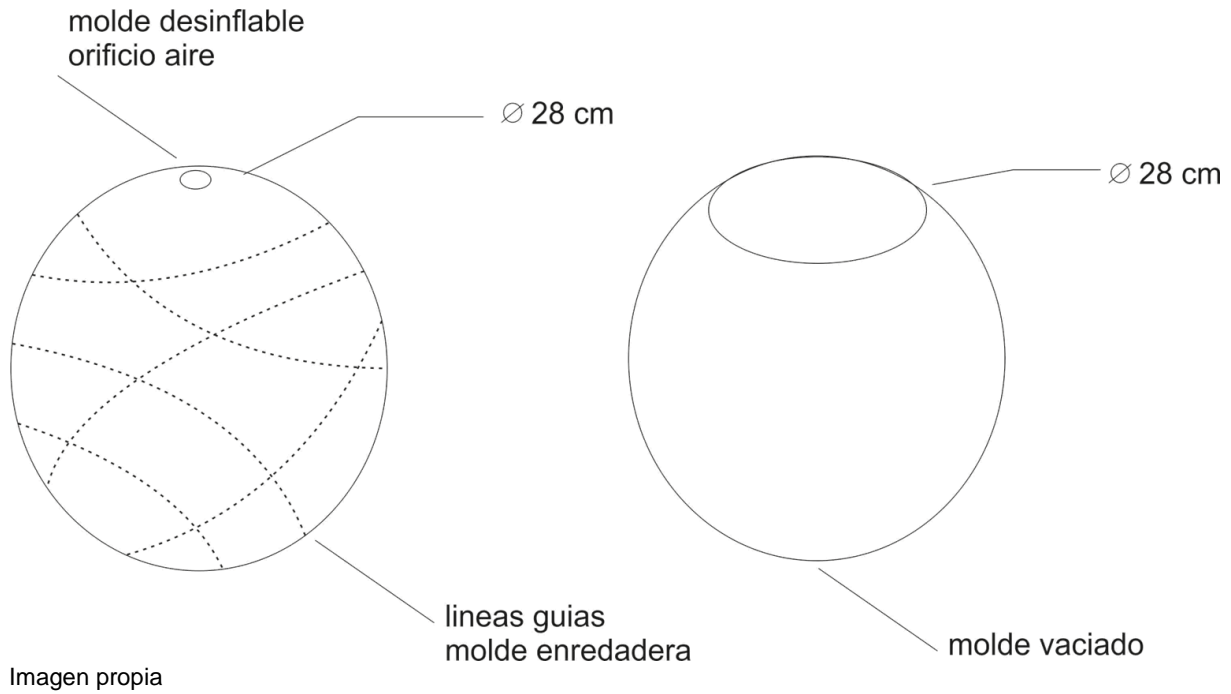

Imagen propia

14.3.3 Vela ovalo

Esta vela tiene forma de huevo y el bejuco lo encontramos en su exterior con una forma curva que lo recubre en sus lados como se muestra en las siguientes imágenes

(Ver imagen 40,41)



Ilustración 41. Vela ovalo



Imagen propia

14.3.4 Vela modular

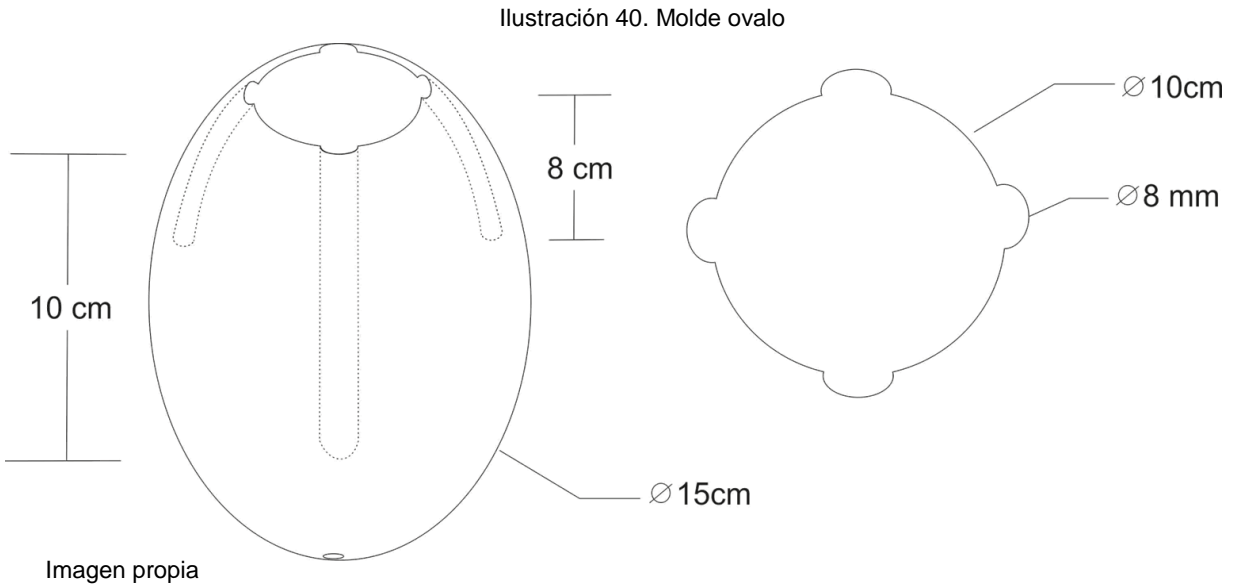
Esta vela tiene una forma particular que al unir 4 réplicas se puede formar una sola figura. (Ver imagen 42,43)

Ilustración 42. Molde modular



Ilustración 43. Vela modular



Imagen propia

15. IDENTIDAD CORPORATIVA

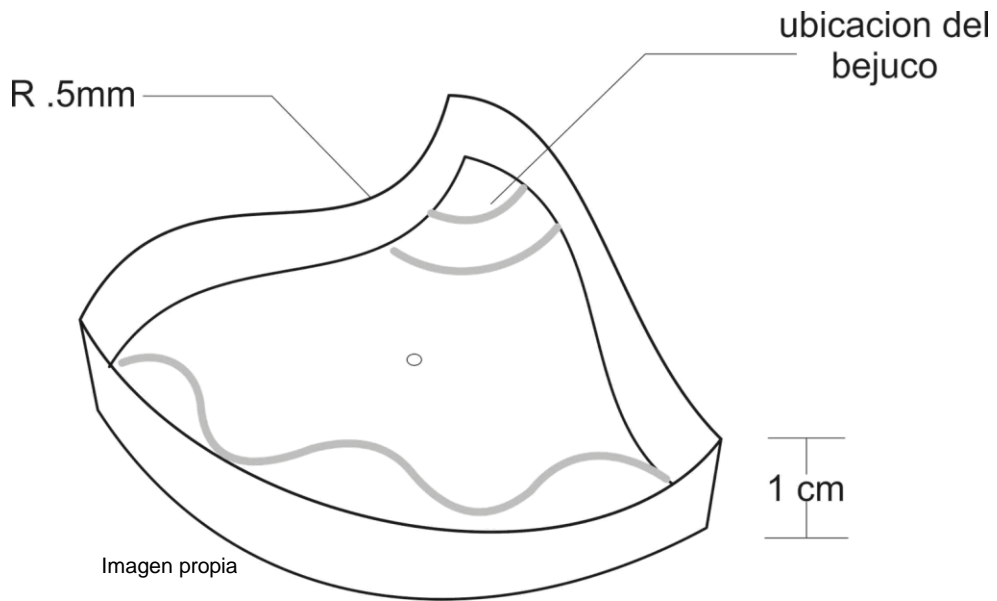
15.1 Logo del proyecto

El nombre escogido para el logo es elegido por la artesana, ella siempre lo ha tenido presente por que simboliza un gran recuerdo de un hijo y se decidió dejarlo así por lo que representaba para ella. Además el nombre es llamativo, no es un extranjerismo y tiene fácil recordación.

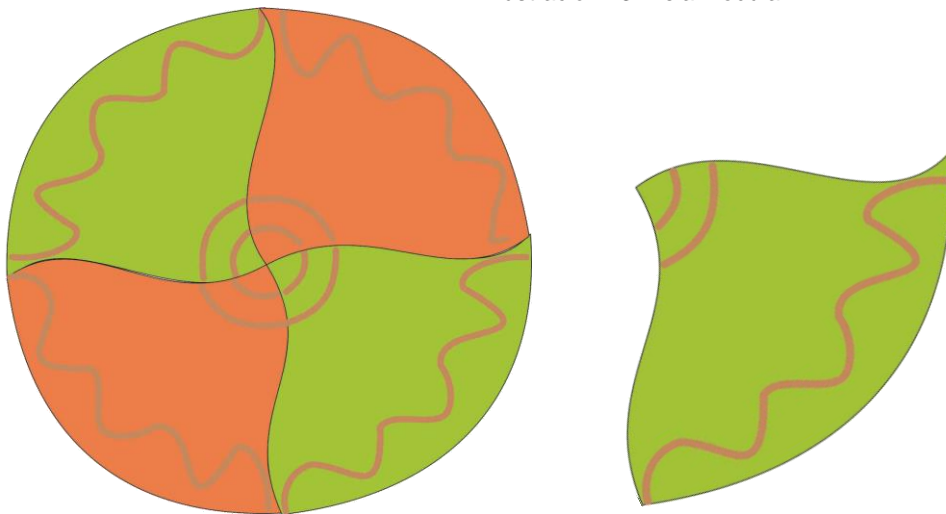
Las formas curvas que complementan al nombre transmiten movimiento, suavidad y naturalidad. De igual forma los colores nos transmiten otras sensaciones como:

*El verde*²²: tiene una fuerte afinidad con la naturaleza y nos conecta con ella. El verde nos crea un sentimiento de confort y relajación, de calma y paz interior, que nos hace sentir equilibrados interiormente.

*El amarillo*²³: un color que aporta la felicidad, alegre. Se asocia con la expresión de nuestros pensamientos. También ayuda a ser organizado, a asimilar las ideas innovadoras y aporta la habilidad de ver y comprender los diferentes puntos de vista.

²² Definición tomada de www.euroresidentes.com

²³ Definición tomada de www.euroresidentes.com

Ilustración 44. Logo de proyecto



Imagen propia

16. RESULTADOS

Este proyecto fue bastante productivo tanto para la artesana como para mi, ya que en el transcurso de este proyecto se realizó un estudio de procesos en donde identifican falencias en la fabricación y se explora materiales alternativos para los moldes. También le proporcione la artesana un punto de partida para la producción de nuevos productos con un mercado específico y el desarrollo de ellos con los mismos materiales que ya manejaba.

Uno de los aspectos que más favoreció a la artesana es el desarrollo de la identidad corporativa, la creación de una imagen y marca, un paso muy necesario para cumplir con uno de sus principales objetivos que es pertenecer a artesanías de Colombia.

17. Referencias

Bibliografía

Materiales industriales teoría y aplicación por Ligia María Vélez Moreno (textos académicos ITM)

Diccionario de uso del español – 2ª edición por Valencia Escobar, Andrés Hernando (Colombia Universidad Pontificia Bolivariana, 2007)

Diccionario español norma (Editorial norma 2006)

El gran libro de diseño de productos por McDermont, Catherine (Mexico 2001)

El paisa y sus orígenes por Saldarriaga Gaviria; udea 2011

CIBERGRAFIA

<http://www.americanistas.es/bar/pdfs/34.pdf>

<http://historiadelartesania.tripod.com>

<http://www.prodanix.com.uy/velaweb/historia.htm>

http://www.bekolite.com/spanish/historia_ilumacion.html

<http://es.wikipedia.org/wiki/Atrapasue%C3%B1os>

<http://www.wordreference.com/definicion/pabilo>

<http://parafina.org/>

www.raholin.com

<http://www.bestday.com.mx/Medellin-Colombia>

<http://www.utp.edu.co/~publio17/aluminio.htm>